

# COUVRE-JOINTS EN MÉTAL MASSIF POUR CHARGES LOURDES

CONÇUES POUR DES SURFACES DE SOL CIRCULABLES:  
ANTI-USURE, SANS ENTRETIEN, DURABLES

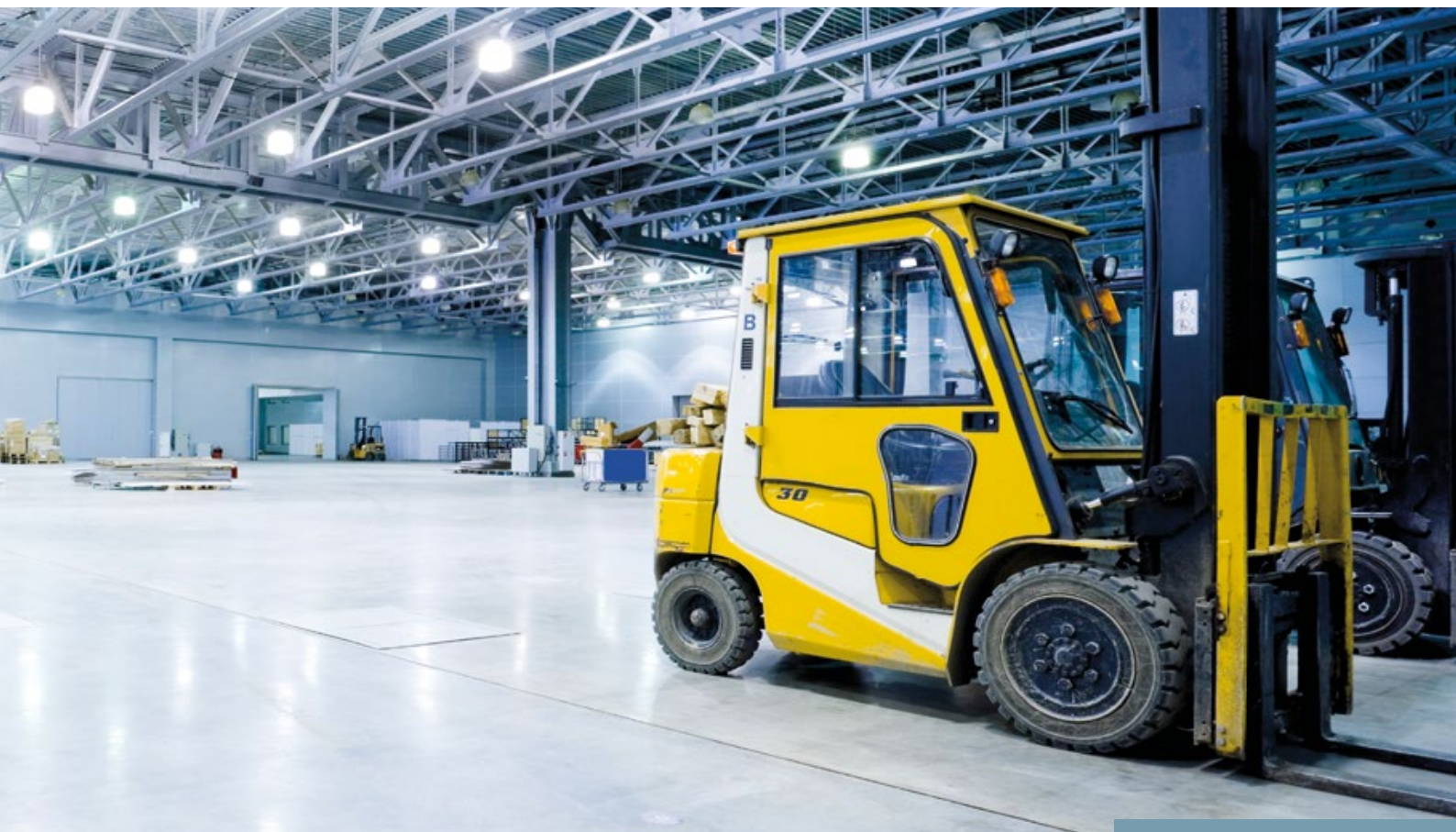

**MIGUTRANS**

# YOU FIRST.

MIGUA est un leader en Europe dans la fabrication et la fourniture de systèmes pour joints de dilatation. Les systèmes de joints MIGUA servent au comblement, à l'obturation et à l'étanchéité des joints de dilatation. Nos produits respectent les normes les plus élevées en termes de qualité et de sécurité et sont largement utilisés dans le cadre de projets de construction de grande envergure tels que les aéroports, les gares, les installations industrielles, les parkings couverts, les centres commerciaux ou les cliniques. Notre équipe expérimentée s'emploie chaque jour avec passion à ce que votre projet de construction soit couronné de succès grâce à la qualité exceptionnelle de nos produits et notre capacité d'innovation. Nous ne sommes satisfaits que si vous êtes satisfaits. D'où notre devise: **MIGUA – you first.**

## **Plus de 600 produits pour une exigence unique : la vôtre**

Avec cinq marques et au total plus de 600 systèmes de joints éprouvés, nous couvrons les multiples exigences constructives des projets de construction actuels. Nous sommes confrontés aux volumes de trafic élevés tout comme les sévères exigences relatives à l'étanchéité ou l'hygiène. Qu'il s'agisse de planchers, de surfaces murales ou de toitures : MIGUA vous offre la solution parfaite pour chaque cas d'application. Cependant, au-delà de nos produits de qualité supérieure, la satisfaction de nos clients s'inscrit au cœur de notre action. Du conseil compétent au rendement de pose en passant par l'accompagnement pour la technique d'application nous vous offrons de nombreux services grâce auxquels votre projet de construction sera couronné de succès. Et comme nous savons que les exigences relatives aux joints de dilatation sont aussi particulières que le bâtiment lui-même, nous développons, en cas de besoin, également votre solution spécifique en matière de systèmes de joints en fonction de vos exigences. C'est ce que nous appelons notre service MIGUA 360°.



## MIGUTRANS

COUVRE-JOINTS  
EN MÉTAL MASSIF POUR  
CHARGES LOURDES

## MIGUTAN

SOLUTIONS ÉTANCHES  
POUR JOINTS DE DILATATION

## MIGUPREN

BANDES POUR JOINTS DE DILATATION  
POUR L'ÉTANCHÉITÉ DES JOINTS  
AVEC MOUVEMENT DANS 3 DIRECTIONS

## MIGUMAX

SOLUTIONS POUR JOINTS  
EN ZONES SISMIQUES

## TABLE DES MATIÈRES

Introduction MIGUTRANS	4-5
Innovation MIGUA	6-8
Profilés selon Largeur du joint/charges/par ordre alphabétique	9
Profilés selon les domaines d'application	10-11
<b>Couvre-joints en métal massif</b>	
Profilés pour des exigences de charge élevées	12-33
Profilés pour les exigences de charge lourdes	37-40
Profilés pour passage sans ressaut	34-40
Profilés pour la rénovation	41-42
Profilés pour la rénovation et le réaménagement	43-47
Profilés pour exigences esthétiques particulières	21/49
Profilés remplaçable	48
<b>Annexe technique</b>	
Versions de raccordement mural, dimensions	50
Versions de raccordement mural E4	51-54
Versions de raccordement mural E3	55-56
Encastrement dans le béton	57
Exemples d'installation/combinaisons de profilés	58
Grandes hauteurs/Grandes largeurs	59
Exemples d'applications	60
Sequence de montage pour les profilés FSX	61
Raccords de profilés, pièces moulées	62-63
Absorption des tassements et des oscillations/Solutions d'angle	64
Applications pratiques MIGUTRANS	65-66
Consignes juridiques	67

## MIGUA OFFRE, AVEC MIGUTRANS, UNE GAMME COMPLÈTE DE **COUVRE JOINTS EN MÉTAL MASSIF POUR LES SOL SOUMIS À DES CHARGES DE TRAFIC ÉLEVÉES.**

Une architecture moderne pour les centres commerciaux, les gares, les aéroports, les salles d'exposition ou les hôpitaux a aujourd'hui de nombreuses fonctions à remplir, devant supporter différentes charges en conséquence. Cela va des charges légères induites par les piétons aux charges maximales ponctuelles engendrées par les chariots de manutention et élévateurs en passant par les voitures et les camions. Les joints de dilatation et de construction sollicités par le trafic sont des zones particulièrement critiques dans la structure des édifices. A cela s'ajoutent, selon l'exigence, d'autres critères tels que la praticabilité sans secousses pour les produits fragiles, la possibilité d'un montage ultérieur dans le cas des rénovations ou d'exigences quant à une résistance particulière aux attaques chimiques et aux influences extérieures jusqu'à l'étanchéité.

MIGUA offre, avec MIGUTRANS, aux urbanistes et aux architectes un éventail de constructions de joints anti-usure, sans entretien et durables pour les édifices exigeants : un programme de solutions en matière de joints, axé sur les besoins de l'utilisateur, haut de gamme et éprouvé au niveau international, répondant aux exigences fonctionnelles et esthétiques les plus diverses de l'architecture innovante.

Outre la livraison de nos produits, nous vous proposons également la pose complète et professionnelle de nos profilés à joints de dilatation par des entreprises spécialisées sélectionnées et compétentes. N'hésitez pas à nous contacter pour de plus amples informations. Vous pouvez également trouver nos partenaires de montage MIGUA à l'adresse [migua.com/de/service](https://migua.com/de/service).



# MIGUTRANS

SYSTÈMES DE JOINTS DE DILATATION EN MÉTAL MASSIF  
POUR CHARGES LOURDES

## Certificats d'essai

Des certificats d'essai officiels sur la capacité de charge sont disponibles et vous sont envoyés, sur demande.

## Remarques importantes

En cas de hauteurs de profilés réduites, il convient d'utiliser une bande de mortier en résine époxy avec pont d'adhérence en raison de la faible couverture.

Dans les zones humides (cuisines professionnelles, sanitaires etc.), des profilés en acier inoxydable massifs ou nos constructions de joints MIGUTAN étanches doivent être utilisés.

## Spécifications relatives à la capacité de charge

Pictogramme					
Signification	Piétons	Voitures	Camions DIN 1072	Chariots élévateurs DIN 1055	Roues rigides

Les indications relatives aux charges des chariots de manutention équipés de pneus pleins s'appliquent à une surface d'appui de 200 x 200 mm.

## Comportement pour la résistance au glissement

Les accidents dus au glissement doivent être évités à tout prix. C'est pourquoi MIGUA a testé la résistance au glissement lors d'essais approfondis par le centre d'essai des matériaux de construction de Wismar (Allemagne). Nous nous ferons un plaisir de vous envoyer les épreuves sur demande.

## Caractéristiques particulières

Liaison des longueurs de profilés exactement à la même hauteur grâce à des goupilles de liaison ou à une insertion des pattes de fixation.

Des étriers d'écartement montés en usine garantissent des profilés ajustés sur la mesure centrale – d'où un montage économique et un ajustement sûr de la construction du profilé.

Sur demande, un pré réglage des profilés en usine est effectué – d'où une maximisation unilatérale de l'absorption des mouvements.

## Remarque concernant le montage

Des notices de montage sont disponibles, si besoin est. N'hésitez pas à nous contacter.



Sinon, vous trouverez sur le site Internet [www.migua.com](http://www.migua.com) des informations à télécharger.

Lors du montage des constructions de joints MIGUTRANS dans des revêtements en asphalte coulé, veuillez consulter notre conseil technique.

## Ancrages standards

Une liste détaillée des ancrages standards est disponible sur notre site web.



# MIGUTRANS

SYSTÈMES DE JOINTS DE DILATATION EN MÉTAL MASSIF  
POUR CHARGES LOURDES



## MIGUARCHITECT.COM LE SYSTÈME DE PLANIFI- CATION MODULAIRE SOUS FORME DE PAGE WEB

Avec le site web miguarchitect.com, MIGUA propose désormais une aide au travail innovante, notamment pour les architectes et les urbanistes. Ce site web sur mesure a été développé sous la forme d'un outil de travail qui ne contient que des informations pertinentes pour la planification. En plus des textes d'appels d'offres et des fichiers

BIM, le site propose également des connaissances de base astucieusement préparées sur le thème de la planification avec des joints.

Miguarchitect.com a récemment reçu le prix allemand de l'innovation 2019.



## ÉTABLIR DE NOUVELLES NORMES ÉGALEMENT EN TERMES DE DESIGN

Les profilés pour joints de dilatation MIGUA offre bien plus que leur qualité et leur fonctionnalité. Les nouveaux profilés MIGUTRANS « Génération X » répondent également à des normes de conception élevées dans l'architecture des bâtiments. Les formes originales et le design sobre de la surface en sont la preuve. Cette struc-

ture spéciale garantit que les nouveaux profilés pour joints de dilatation – tous marqués d'un X derrière la désignation du profilé – donnent une impression harmonieuse. Tout aussi innovante, la matrice de fixation MIGUA®, au design élégant, permet un positionnement optimal et flexible des vis et donc un montage plus facile.



## PLANIFICATION EFFICACE DES JOINTS AVEC BIM

MIGUA est le premier fabricant allemand de profilés pour joints de dilatation à soutenir les architectes et les planificateurs dans la planification efficace des joints à l'aide d'objets BIM. Et cela depuis la phase de conception jusqu'à l'exécution concrète.

Cela signifie que même dans la phase de planification initiale (phase de prestation 3), dans laquelle on ne dispose guère d'informations précises sur le profilé pour joint de dilatation requis à l'avenir – par exemple, sur la largeur du joint, l'absorption de mouvement requise et la charge – la planification initiale peut être effectuée très facilement avec un fichier de

base, appelé MIGUA BIM Basic. Si les exigences détaillées du profilé pour joint de dilatation sont alors connues (phase de prestation 5), le planificateur peut compléter son travail avec l'objet BIM concret sans aucun effort supplémentaire.

Actuellement, les objets BIM pour les systèmes de profilés pour joints de dilatation étanches (MIGUTAN) et les systèmes de profilés pour joints de dilatation entièrement métalliques (MIGUTRANS) sont déjà disponibles – les données pour d'autres systèmes de profilés pour joints de dilatation suivront sous peu.

## UNE SOLUTION INNOVANTE ET DURABLE POUR LA RÉNOVATION ET LA MODERNISATION

Avec le FSR X, MIGUA a développé un profilé pour joint de dilatation qui peut être remplacé rapidement, facilement et économiquement pendant l'opération. Avec ce profilé entièrement métallique échangeable, seule la partie visible du profilé la plus soumise aux charges, est dévissée et remplacée par une nouvelle. Grâce à cette construction, le démontage et l'enlèvement du revêtement de sol adjacent, qui prennent beaucoup de temps, ne sont plus nécessaires. Outre le gain de temps et la minimisation des coûts de

main d'œuvre et de matériel qui en résultent, le principal avantage, qui offre aussi une valeur ajoutée, est la réduction des temps d'arrêt des secteurs respectifs.

En outre, le profilé contribue au caractère durable de l'ensemble, car la rénovation/modernisation nécessite beaucoup moins de matériaux, tant pour le profilé lui-même que pour le revêtement de sol. Le FSR X a également reçu récemment le prix allemand de l'innovation et a fait l'objet d'un dépôt de brevet.



**GERMAN  
INNOVATION  
AWARD '19  
WINNER**

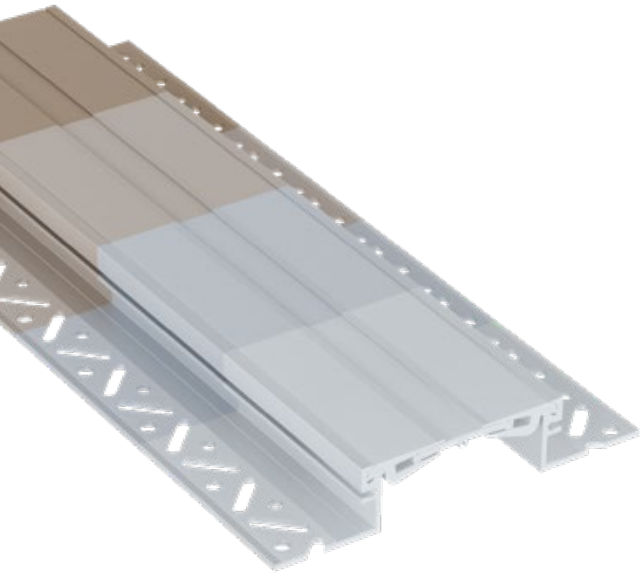

## LES COUVRE-JOINTS DE DILATATION MIGUTRANS SONT DÉSORMAIS ÉGALEMENT DISPONIBLE EN COULEUR ANODISÉE

Certains couvre-joints peuvent désormais être intégrés à vos projets dans différentes nuances de couleurs. Cela vous donne encore plus de liberté de conception lors votre choix de profilé. Initialement disponible en trois nuances de couleurs,

nous vous offrons maintenant la possibilité de créer des surfaces homogènes. Et si elles ne correspondent pas à votre projet actuel, nous serons heureux de trouver la teinte qui correspond parfaitement à votre demande.

### Remarques

L'anodisation durcit la surface, mais des rayures ne sont pas à exclure si les profilés sont soumis à des contraintes mécaniques.

Les divergences mineures de couleur et/ou de brillance entre les différents lots ou livraisons ne constituent pas un motif de réclamation.

Le traitement est effectué conformément à la norme DIN 17611 et à la réglementation Qualanod

pour l'anodisation de l'aluminium. Les profilés doivent être nettoyés et entretenus conformément aux spécifications Qualanod et à la brochure A5 de l'Aluminiumzentrale. Conseil individuel sur demande.

Couleurs standard des profilés anodisés selon les nuanciers EURAS :

C 0 Anodisé naturel

C 31 Clair

C 32 Bronze clair

D'autres couleurs sur demande.



## LARGEUR DU JOINT

Vous trouverez ici le profilé pour joint de dilatation grâce à la largeur du joint.

Largeur du joint	Profilé	Page
30 mm	FS 50	13
	STS 160	37
35 mm	FS 40	12
	FS 46	12
	FS 135	24
	STS 100	36
	STD 100	39
50 mm	FSX 75	14
	FSL 77	15
	SFS 90	16
	FS 100	34
	FS 255	42
	FSRX 111	48
60 mm	FSS 215	35
	STS 160	37
	STD 160	40
	FS 220	41
70 mm	FS 99	17
	FS 174	24
75 mm	SFS 115	16
	FSX 105	49
	FSX 110	20
	FS 110 ES	21
	FSRX 139	48
	FSRX 144	48
80 mm	FSL 104	18
90 mm	FSL 113	22
	FS 295	42
100 mm	SFS 135	16
	FSX 130	23
	FS 260	41
	FSRX 168	48
116 mm	FSRX 180	48
117 mm	FSX 146	25
120 mm	FS 155	26
130 mm	FSX 160	27
	FSRX 196	48
135 mm	FS 167	28
140 mm	FS 185	29
150 mm	FSV 235	30
200 mm	FSV 280	31
205 mm	FS 410	42
215 mm	FS 380	41
240 mm	FSV 285	32
250 mm	FSV 335	33

## CAPACITÉ DE CHARGE

Vous trouverez ici le profilé pour joint de dilatation grâce aux informations relatives à la charge maximale des chariots élévateurs à roulettes dures.

Capacité de charge	Profilé	Page
Voitures	FSL 77	15
	FS 99	17
	FS 110 ES	21
	FSL 113	22
	FSV 285	32
	FSV 335	33
	3 kg/mm	FS 50
3,5 kg/mm	FSL 104	18
	FSX 146	25
	FSRX 180	48
6,5 kg/mm	FS 40	12
	FS 46	12
	SFS 90	16
	SFS 115	16
	SFS 135	16
	FSX 110	20
	FSX 130	23
	FSX 160	27
	FS 185	29
	FSV 235	30
	FSV 280	31
9 kg/mm	FS 100	34
10 kg/mm	FSX 75	14
	FSRX 111	48
	FSRX 144	48
	FSRX 168	48
	FSRX 196	48
	15 kg/mm	FSX 105
15-20 kg/mm	FS 174	24
	FS 155	26
	FS 220	41
	FS 260	41
	FS 380	41
	FS 255	42
	FS 295	42
	FS 410	42
	FSRX 139	48
	FS 167	28
	30 kg/mm	FS 135
FSS 215		35
75 kg/mm	STS 100	36
	STS 160	37
	STD 100	39
	STD 160	40

## PAR ORDRE ALPHABÉTIQUE

Profilé	Page
FS 40 / 46	12
FS 50	13
FSX 75	14
FS 99	17
FS 100	33
FSX 105	19
FSX 110	20
FS 110 ES	21
FSX 130	23
FS 135 / FS 174	24
FSX 146	25
FS 155	26
FSX 160	27
FS 167	28
FS 185	29
FS 220 / FS 260 / FS 380	41
FS 255 / FS 295 / FS 410	42
FSL 77	15
FSL 104	18
FSL 113	22
FSN	47
FSN 50	43
FSN 99	44
FSN/FSNX	46
FSNX 146	45
FSRX ... 30	48
FSS 215	34
FSV 235	29
FSV 280	30
FSV 285	31
FSV 335	32
SFS 90 / 115 / 135	16
STD 100	38
STD 160	39
STS 100	35
STS 160	36
STS 160/16 / STS 160/22	37

## LES DIFFÉRENTS DOMAINES D'APPLICATION

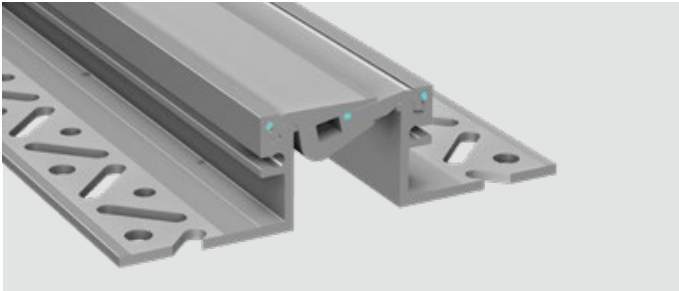

### FSX/FS – profilés pour des exigences de charge élevées

Dans de nombreuses applications, les charges prévues – par ex. dues au voitures – sont plutôt standards. Pour ces applications, MIGUA offre trois gammes de produits éprouvés qui, grâce à leur construction robuste en aluminium massif et à leurs constructions articulées en 3D sophistiquées, ne font aucun compromis en termes d'absence d'entretien, de résistance à l'usure et de longue durée de vie.

En particulier dans les projets de construction pour le secteur public ou industriel, il faut généralement prévoir des charges de trafic plus élevées.

MIGUA offre tout particulièrement pour ce secteur la plus vaste gamme de produits. Ces structures de profilés satisfont aux critères décisifs – grande capacité de mouvement, résistance à l'usure et longue durée de vie sous charge – grâce aux technologies d'articulation adaptées individuellement.

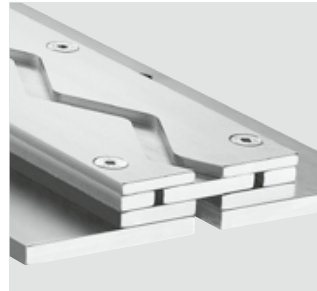

### STS/STD – profilés pour des exigences de charge élevées (étanchéité à l'eau)

Avec la gamme de produits STS, MIGUA offre de nombreuses solutions en aluminium / acier / acier inoxydable pour des charges de trafic maximales liées aux engins de manutention, aux véhicules utilitaires ou aux véhicules spéciaux. Un critère particulier de cette gamme de produits est la praticabilité entièrement sans secousse qui évite efficacement les dommages sur la structure du bâtiment et sur les véhicules. La fabrication extrêmement robuste garantit une absorption de mouvement horizontale fiable à la transversale et à la parallèle du joint. Les profilés de la variante STD sont également disponibles en version étanche.

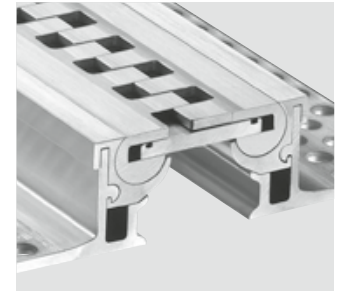

### FS/FSS – profilés pour passage sans secousses

La circulation sans secousse est particulièrement importante pour le transport de produits sensibles. Les structures de couvre-joints en aluminium FS/FSS satisfont à cette exigence et sont sans entretien, résistantes à l'usure et ont une longue durée de vie. Entièrement mobiles (FS 100) ou avec une absorption de mouvement bidimensionnelle (FSS), elles supportent des charges de trafic élevées – par ex. poids-lourds ou élévateurs à fourche – et sont ainsi parfaitement adaptées aux halls de production et de stockage.

Produit	Page	Produit	Page
FS 40	12	FS 255	42
FS 46	12	FS 260	41
FS 50	13	FS 295	42
FSX 75	14	FS 380	41
FS 99	17	FS 410	42
FS 100	34	FSL 77	15
FSX 105	49	FSL 104	18
FSX 110	20	FSL 113	22
FS 110 ES	21	FSS 215	35
FSX 130	23	FSV 235	30
FS 135	24	FSV 280	31
FSX 146	25	FSV 285	32
FS 155	26	FSV 335	33
FSX 160	27	SFS 90	16
FS 167	28	SFS 115	16
FS 174	24	SFS 135	16
FS 185	29	STS 100	36
FS 220	41	STS 160	37

Produit	Page
STD 100	39
STD 160	40
STS 100	36
STS 160	37
STS 160/16	38
STS 160/22	38

ProduitProduit	Page
FSS 215	35
FS 100	34
STD 100	39
STS 100	36
STD 160	40
STS 160	37



## FS – profilés pour la rénovation (en partie sans endommagement du revêtement)

MIGUA a développé des profilés qui sont ancrés par le profilé lui-même et n'ont donc pas besoin de pattes latérales. De cette manière, les profilés peuvent être remplacés ou réinstallés de manière à économiser de l'espace et des ressources sans endommager le revêtement de sol adjacent.

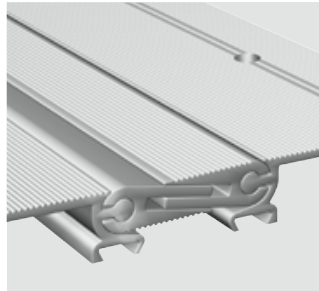

## FSN – profilés pour un montage rapporté

Les structures de profilés FSN de MIGUA disposent d'ailes de fixation sur le dessus et conviennent ainsi parfaitement à un montage rapporté – en particulier dans le domaine de l'assainissement et de la modernisation. Les constructions articulées complexes permettent une absorption de mouvement tridimensionnelle et garantissent une fonctionnalité maximale, même dans des conditions difficiles. Les surfaces stries et les surfaces visibles sans ouverture garantissent une grande sécurité de circulation.

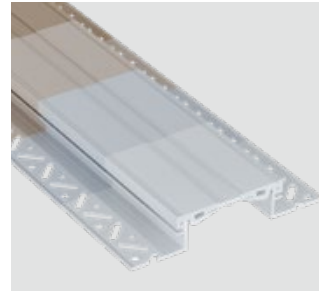

## Profilés anodisés et FS 110 ES – pour des exigences esthétiques particulières

Certains profilés pour joints de dilatation sont maintenant disponibles en différentes couleurs anodisées. Cela vous donne encore plus de liberté de conception lors de l'utilisation des profilés pour joints de dilatation. Initialement disponible en quatre nuances de couleurs, vous avez maintenant la possibilité de créer des surfaces homogènes. Avec le profilé pour joint de dilatation FS 110 ES, nous vous proposons également une sélection de différents matériaux tels que l'acier inoxydable structuré, le laiton et les surfaces 3M.



## FSRX – Le profilé interchangeable

Avec le FSRX, MIGUA a développé un profilé pour joint de dilatation qui peut être remplacé rapidement et économiquement pendant l'opération. Avec ce profilé entièrement métallique remplaçable, seule la partie visible du profilé la plus soumise aux charges, est dévissée et remplacée. Grâce à cette construction, le démontage et l'enlèvement du revêtement de sol adjacent, qui prennent beaucoup de temps, ne sont plus nécessaires. L'avantage évident pour les investisseurs et les architectes : outre le gain de temps et la minimisation des coûts de main d'œuvre et de matériel qui en résultent, est la réduction des temps d'arrêt des secteurs respectifs.

Produit	Page
FS 220	41
FS 255	42
FS 260	41
FS 295	42
FS 380	41
FS 410	42

Produit	Page
FSN 46	46
FSN 50	43
FSNX 75	46
FSN 99	44
FSNX 110	46
FSNX 130	46
FSNX 146	45
FSNX 155	46
FSNX 160	46
FSN 185	46
FSN 285	46

Produit	Page
Joint de dilatation anodisés	49
FS 110 ES	21

Produit	Page
FSRX 111	48
FSRX 139	48
FSRX 144	48
FSRX 168	48
FSRX 180	48
FSRX 196	48

# FS 40 / FS 46

POUR SOLS À CHARGES LOURDES – SOUMIS AU PASSAGE DE CHARIOTS  
ÉLÉVATEURS LÉGERS ET TRANSPALETTES

# MIGUTRANS

SYSTÈMES DE JOINTS DE DILATATION EN MÉTAL MASSIF  
POUR CHARGES LOURDES

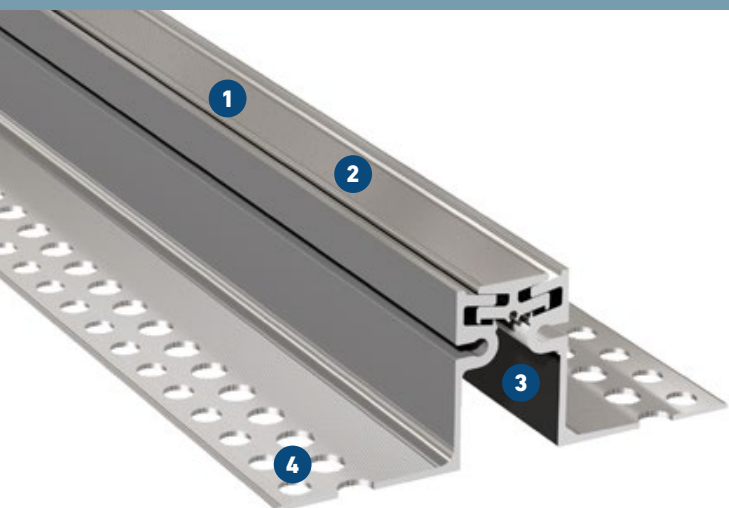

- 1 Surface visible symétrique**
- 2 Surface striée**  
évite tout dérapage
- 3 Profilé métallique massif**  
résistant, sans entretien, longue durée
- 4 Support de montage multi-trous**  
pour une fixation sécurisée

### Disponible anodisé dès maintenant!

Ce joint de dilatation est maintenant également disponible en couleur anodisé. Disponible en standard dans les quatre couleurs présentées ci-dessous, nous sommes heureux de vous proposer d'autres couleurs sur demande

Profilé	Largeur du joint max. $b_f$ [mm]	Mouvement total $\Delta b_f$ [mm]	Largeur visible du profilé $b_s$ [mm]	Largeur totale du profilé $b_t$ [mm]	Hauteur du profilé $h$ [mm]	Capacité de charge [kN]	Capacité de charge [kN]	Capacité de charge Roues rigides [kg/mm]
FS 40/19	35	16 ( $\pm 8$ )	40	173	19	300	70	6,5
FS 40/25	35	16 ( $\pm 8$ )	40	161	25	300	70	6,5
FS 40/35	35	16 ( $\pm 8$ )	40	163	35	300	70	6,5
FS 40/60	35	16 ( $\pm 8$ )	40	163	60	300	70	6,5
FS 46/50	35	20 ( $\pm 10$ )	46	165	50	300	70	6,5

**Longueur:** 4 m

**Coloris standard :** aluminium, aussi disponible anodisé

Autres hauteurs de profilé sur demande.

Versions d'angle:

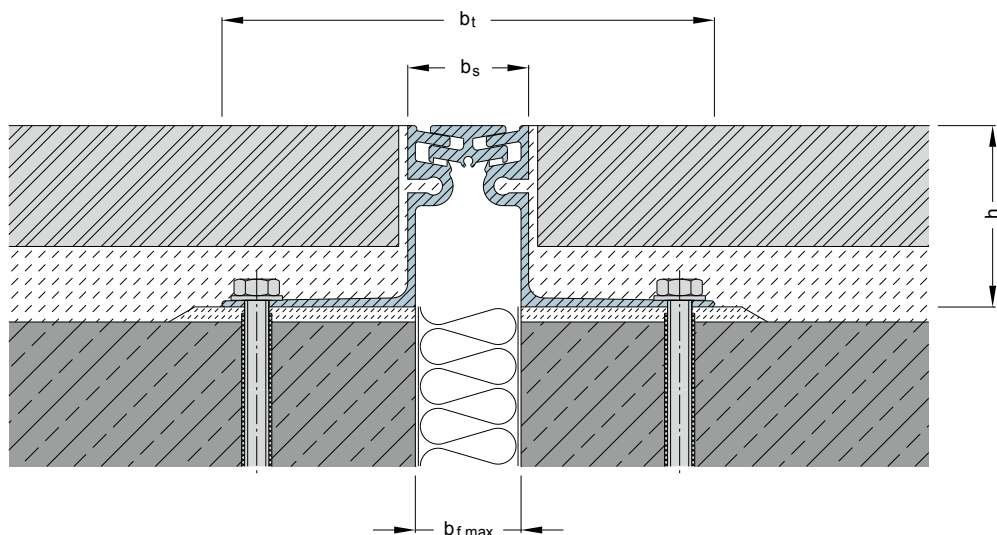
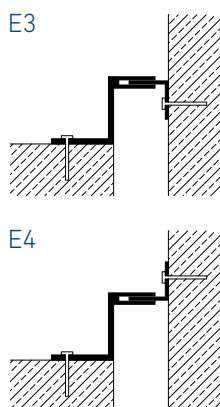

# FS 50

POUR SOLS – SOUMIS AU PASSAGE DE DES CHARIOTS ÉLEVATEURS LÉGERS ET TRANSPALETTES

# MIGUTRANS

SYSTÈMES DE JOINTS DE DILATATION EN MÉTAL MASSIF POUR CHARGES LOURDES

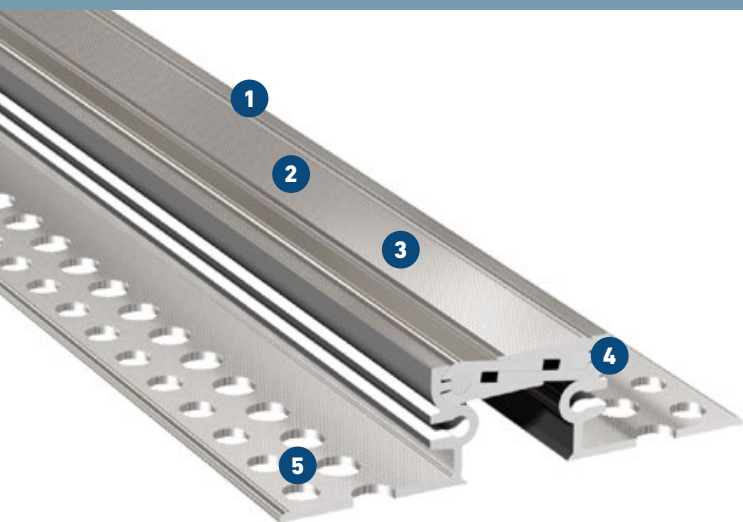

- 1 Profilé métallique massif**  
résistant à l'usure, sans entretien, longue durée
- 2 Surface striée**  
évite tout dérapage
- 3 surface visible sans ouvertures**  
évite l'accumulation de saleté
- 4 Système télescopique articulé**  
absorbe le mouvement dans 3 directions
- 5 Support de montage multi-trous**  
pour une fixation sécurisée

### Disponible anodisé dès maintenant!

Ce joint de dilatation est maintenant également disponible en couleur anodisé. Disponible en standard dans les quatre couleurs présentées ci-dessous, nous sommes heureux de vous proposer d'autres couleurs sur demande

Profilé	Largeur du joint max. $b_f$ [mm]	Mouvement total $\Delta b_f$ [mm]	Largeur visible du profilé $b_s$ [mm]	Largeur totale du profilé $b_t$ [mm]	Hauteur du profilé $h$ [mm]	Capacité de charge [kN]	Capacité de charge [kN]	Capacité de charge [kg/mm]
FS 50/20	30	10 ( $\pm 5$ )	53	140	20	90	35	3
FS 50/35	30	10 ( $\pm 5$ )	53	140	35	90	35	3
FS 50/50	30	10 ( $\pm 5$ )	53	140	50	90	35	3
FS 50/90	30	10 ( $\pm 5$ )	53	138	90	90	35	3

**Longueur:** 4 m

**Coloris standard :** aluminium, aussi disponible anodisé  
Autres hauteurs de profilé sur demande.

Versions d'angle:

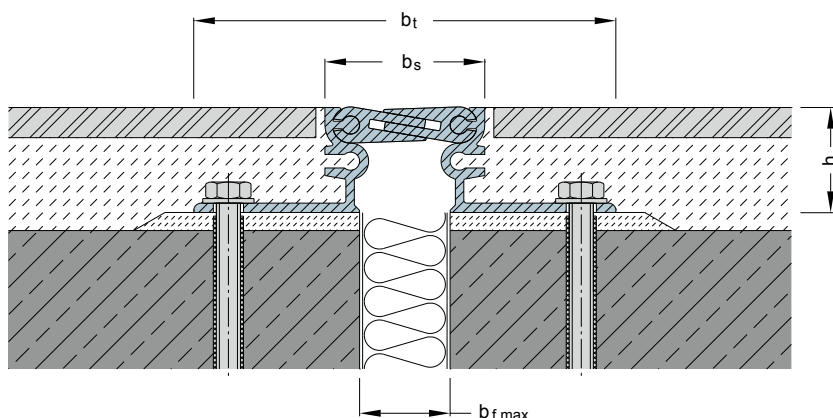
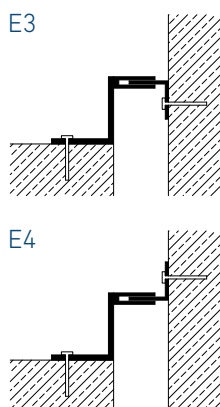

# FSX 75

POUR SOLS À CHARGES LOURDES – SOUMIS AU PASSAGE DE CHARIOTS  
ÉLÉVATEURS LÉGERS ET TRANSPALETTES

# MIGUTRANS

SYSTÈMES DE JOINTS DE DILATATION EN MÉTAL MASSIF  
POUR CHARGES LOURDES

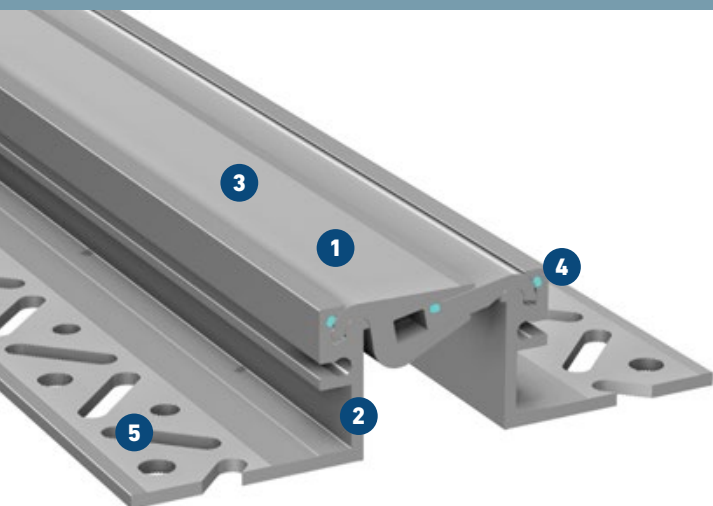

- 1 Profil au design optimisé**  
Lignes claires
- 2 Profile métallique massif**  
résistant à l'usure, sans entretien, longue durée
- 3 Surface striée**  
évite tout dérapage
- 4 Système télescopique articulé avec un guidage de mouvement amélioré**  
absorbe le mouvement dans 3 directions avec des éléments d'amortissement optimisés
- 5 Branche percée avec matrice de montage MIGUA®**  
Fournit des alternatives d'ancrage optimales dans le sous-sol

### Disponible anodisé des maintenant!

Ce joint de dilatation est maintenant également disponible en couleur anodisé. Disponible en standard dans les quatre couleurs présentées ci-dessous, nous sommes heureux de vous proposer d'autres couleurs sur demande

Profilé	Largeur du joint max. $b_f$ [mm]	Mouvement total $\Delta b_f$ [mm]	Largeur visible du profilé $b_s$ [mm]	Largeur totale du profilé $b_t$ [mm]	Hauteur du profilé $h$ [mm]	Capacité de charge [kN]	Capacité de charge [kN]	Capacité de charge [kg/mm]
FSX 75/22	50	20 ( $\pm 10$ )	77	198	22	300	130	10
FSX 75/30	50	20 ( $\pm 10$ )	77	198	30	300	130	10
FSX 75/40	50	20 ( $\pm 10$ )	77	198	40	300	130	10
FSX 75/50	50	20 ( $\pm 10$ )	77	198	50	300	130	10
FSX 75/60	50	20 ( $\pm 10$ )	77	198	60	300	130	10
FSX 75/80	50	20 ( $\pm 10$ )	77	198	80	300	130	10
FSX 75/100	50	20 ( $\pm 10$ )	77	198	100	300	130	10

**Longueur:** 4 m

**Coloris standard :** aluminium, aussi disponible anodisé  
Autres hauteurs de profilé sur demande.

Versions d'angle:

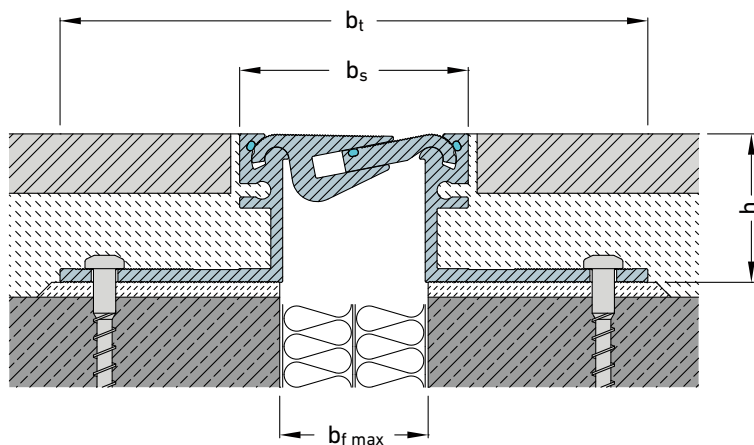
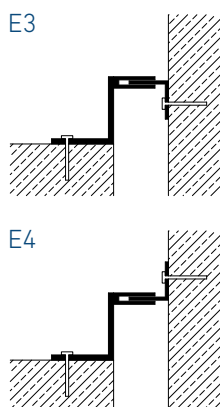

# FSL 77

POUR DES SOLS À GRAND MOUVEMENT – SOUMIS AU PASSAGE DE CHARIOTS ÉLEVATEURS LÉGERS ET DE CAMIONS DE PALETTES

# MIGUTRANS

SYSTÈMES DE JOINTS DE DILATATION EN MÉTAL MASSIF POUR CHARGES LOURDES



- 1 Profilé métallique massif**  
résistant à l'usure, sans entretien, longue durée
- 2 Surface striée**  
évite tout dérapage
- 3 Surface visible sans ouverture**  
évite l'accumulation de saleté
- 4 Système télescopique articulé**  
absorbe les mouvements dans 3 directions
- 5 Support de montage multi-trous**  
pour une fixation sécurisée

### Disponible anodisé dès maintenant!

Ce joint de dilatation est maintenant également disponible en couleur anodisé. Disponible en standard dans les quatre couleurs présentées ci-dessous, nous sommes heureux de vous proposer d'autres couleurs sur demande

Profilé	Largeur du joint max. $b_f$ [mm]	Mouvement total $\Delta b_f$ [mm]	Largeur visible du profilé $b_s$ [mm]	Largeur totale du profilé $b_t$ [mm]	Hauteur du profilé $h$ [mm]	Capacité de charge  [kN]
FSL 77/20	50	22 ( $\pm 11$ )	77	164	20	12
FSL 77/35	50	22 ( $\pm 11$ )	77	164	35	12
FSL 77/50	50	22 ( $\pm 11$ )	77	164	50	12
FSL 77/90	50	22 ( $\pm 11$ )	77	164	90	12

**Longueur:** 4 m

**Coloris standard :** aluminium, aussi disponible anodisé

Autres hauteurs de profilé sur demande.

Versions d'angle:

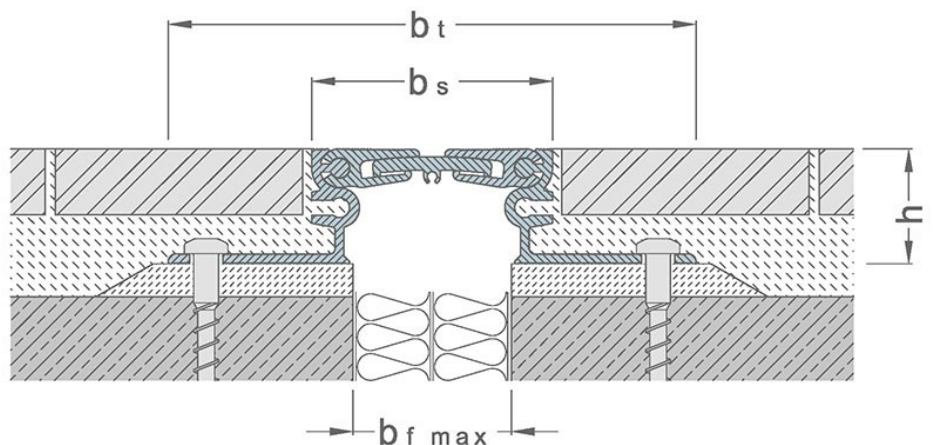
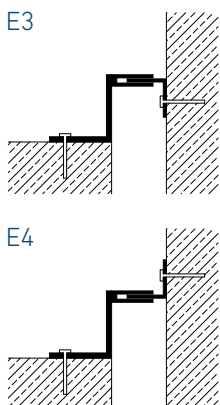

# SFS 90 / 115 / 135

JOINT DE DILATATION POUR CHARGES LOURDES

# MIGUTRANS

SYSTÈMES DE JOINTS DE DILATATION EN MÉTAL MASSIF POUR CHARGES LOURDES

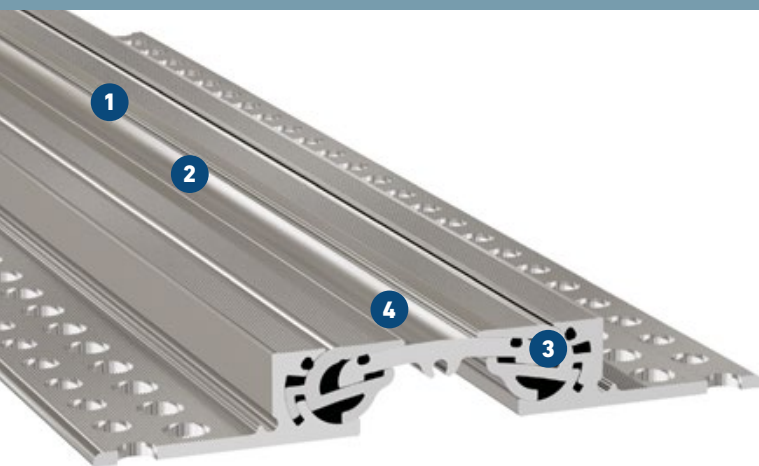

- 1 Amélioration de la circulation sur le joint**  
réduit l'usure des roues
- 2 Surface visible symétrique**
- 3 Conception super efficace**  
Pour une transition plus lisse et une distribution uniforme de la charge
- 4 La surface visible ne laisse apparaître aucune ouverture**  
évite l'accumulation de saleté
- 5 Vibration minimale lors du passage**  
environnement de travail plus efficace et plus sûr

### Disponible anodisé dès maintenant!

Ce joint de dilatation est maintenant également disponible en couleur anodisé. Disponible en standard dans les quatre couleurs présentées ci-dessous, nous sommes heureux de vous proposer d'autres couleurs sur demande.

Profilé	Largeur du joint max.	Mouvement total	Largeur visible du profilé	Largeur totale du profilé	Hauteur du profilé	Capacité de charge	Capacité de charge	Capacité de charge
	$b_f$ [mm]	$\Delta b_f$ [mm]	$b_s$ [mm]	$b_t$ [mm]	$h$ [mm]	[kN]	[kN]	Roues rigides [kg/mm]
SFS 90/24	50	20 ( $\pm 10$ )	90	183	24	300	69	6,5
SFS 90/30	50	20 ( $\pm 10$ )	90	183	30	300	69	6,5
SFS 90/42	50	20 ( $\pm 10$ )	90	183	42	300	69	6,5
SFS 115/24	75	30 ( $\pm 15$ )	115	205	24	300	69	6,5
SFS 115/30	75	30 ( $\pm 15$ )	115	205	30	300	69	6,5
SFS 115/42	75	30 ( $\pm 15$ )	115	205	42	300	69	6,5
SFS 135/24	100	40 ( $\pm 20$ )	135	228	24	300	46	6,5
SFS 135/30	100	40 ( $\pm 20$ )	135	228	30	300	46	6,5
SFS 135/42	100	40 ( $\pm 20$ )	135	228	42	300	46	6,5

Longueur: 4 m

Coloris standard : aluminium, SFS 90 également disponible en version anodisée.

Hauteurs d'installation plus grandes sur demande.

Versions d'angle:

E4

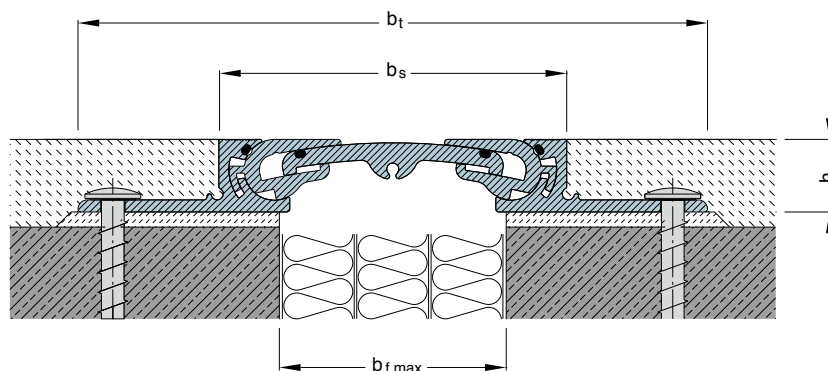
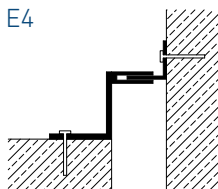



# FS 99

POUR SOLS À GRAND MOUVEMENT – SOUMIS AU PASSAGE DE VÉHICULES LÉGERS ET PIÉTONS

# MIGUTRANS

SYSTÈMES DE JOINTS DE DILATATION EN MÉTAL MASSIF POUR CHARGES LOURDES

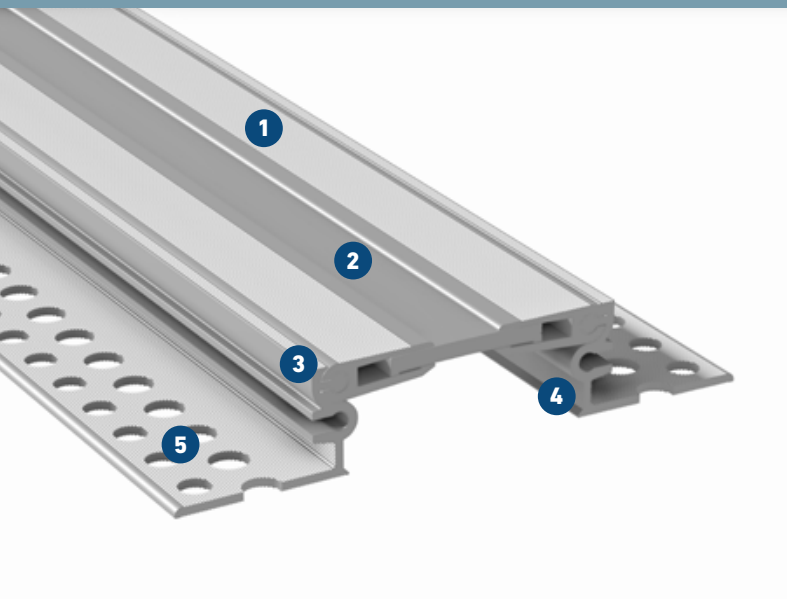

- 1 **Surface striée**  
évite tout dérapage
- 2 **Surface visible sans ouverture**  
évite l'accumulation de saleté
- 3 **Système télescopique articulé**  
absorbe les mouvements dans 3 directions
- 4 **Profilé métallique massif**  
résistant à l'usure, sans entretien, longue durée
- 5 **Support de montage multi-trous**  
pour une fixation sécurisée

Profilé	Largeur du joint max. $b_f$ [mm]	Mouvement total $\Delta b_f$ [mm]	Largeur visible du profilé $b_s$ [mm]	Largeur totale du profilé $b_t$ [mm]	Hauteur du profilé $h$ [mm]	Capacité de charge [kN]
FS 99/20	70	40 ( $\pm 20$ )	99	186	20	12
FS 99/35	70	40 ( $\pm 20$ )	99	186	35	12
FS 99/50	70	40 ( $\pm 20$ )	99	186	50	12
FS 99/90	70	40 ( $\pm 20$ )	99	184	90	12

**Longueur:** 4 m

**Coloris standard :** aluminium naturel

Hauteurs d'installation plus grandes sur demande.

Versions d'angle:

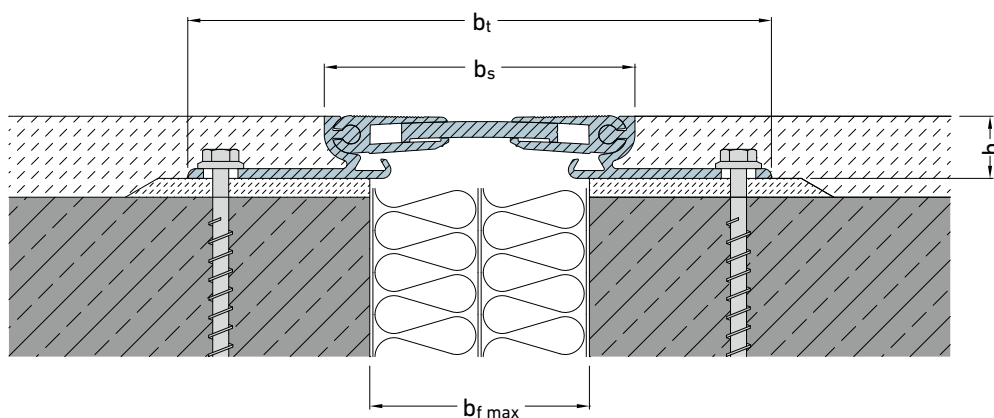
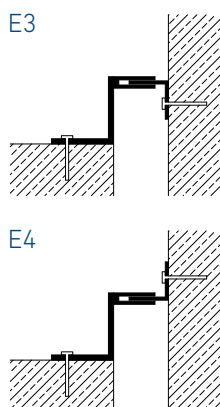

# FSL 104

POUR SOLS À GRAND MOUVEMENT – SOUMIS AU PASSAGE DE CHARIOTS  
ÉLÉVATEURS LÉGERS ET DE TRANSPALETTES

# MIGUTRANS

SYSTÈMES DE JOINTS DE DILATATION EN MÉTAL MASSIF  
POUR CHARGES LOURDES

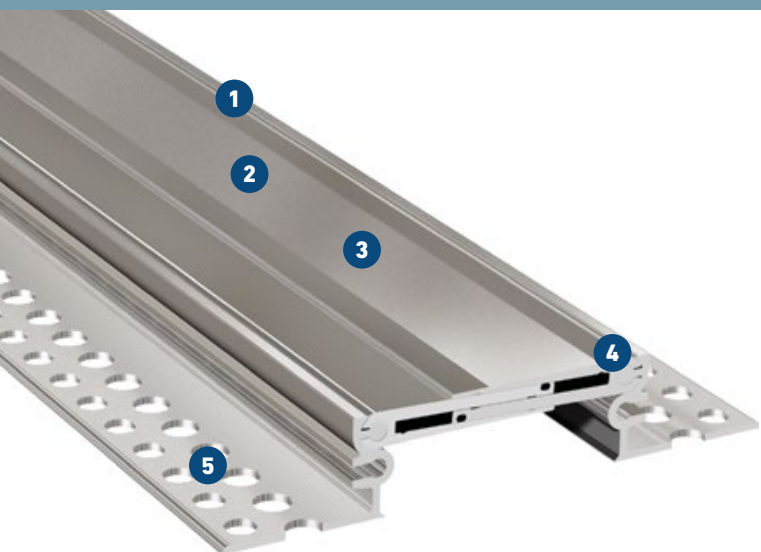

- 1 Profilé métallique massif**  
résistant à l'usure, sans entretien, longue durée
- 2 Surface striée**  
évite tout dérapage
- 3 surface visible sans ouvertures**  
évite l'accumulation de saleté
- 4 Système télescopique articulé**  
absorbe le mouvement dans 3 directions
- 5 Support de montage multi-trous**  
pour une fixation sécurisée

Profilé	Largeur du joint max.	Mouvement total	Largeur visible du profilé	Largeur totale du profilé	Hauteur du profilé	Capacité de charge	Capacité de charge	Capacité de charge
	$b_f$ [mm]	$\Delta b_f$ [mm]	$b_s$ [mm]	$b_t$ [mm]				
FSL 104/20	80	40 ( $\pm 20$ )	104	191	20	90	35	3,5
FSL 104/35	80	40 ( $\pm 20$ )	104	191	35	90	35	3,5
FSL 104/50	80	40 ( $\pm 20$ )	104	191	50	90	35	3,5
FSL 104/90	80	40 ( $\pm 20$ )	104	189	90	90	35	3,5

**Longueur:** 4 m

**Coloris standard :** aluminium naturel

Hauteurs d'installation plus grandes sur demande.

Versions d'angle:

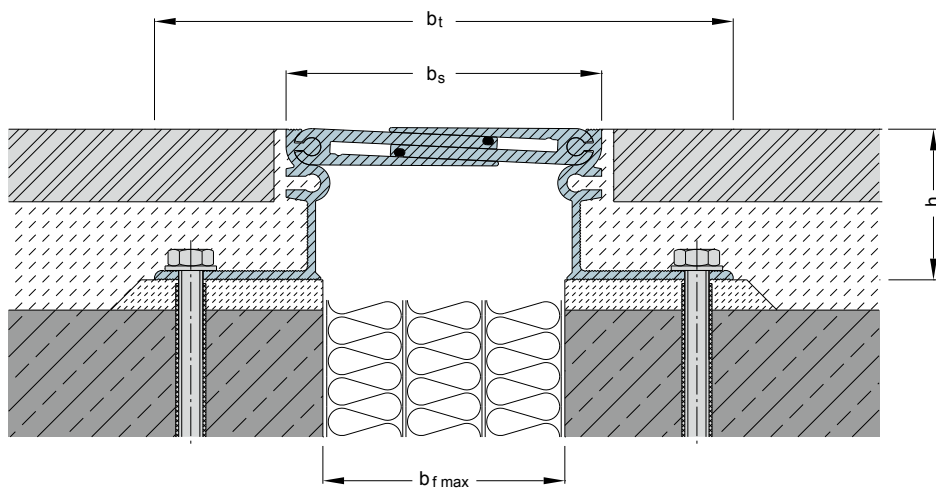
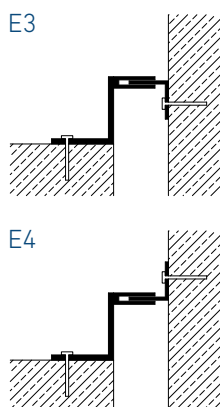

# FSX 105

POUR SOLS À CHARGES LOURDES – SOUMIS AU PASSAGE DE CHARIOTS  
ÉLÉVATEURS LÉGERS ET TRANSPALETTE

# MIGUTRANS

SYSTÈMES DE JOINTS DE DILATATION EN MÉTAL MASSIF  
POUR CHARGES LOURDES

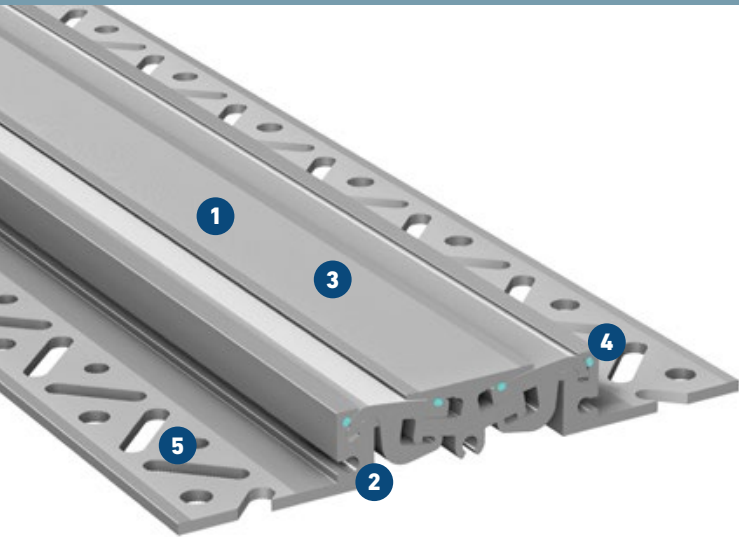

- 1 Profil au design optimisé**  
Lignes claires
- 2 Profile métallique massif**  
résistant à l'usure, sans entretien, longue durée
- 3 Surface striée**  
évite tout dérapage
- 4 Système télescopique articulé avec un guidage de mouvement amélioré**  
absorbe le mouvement dans 3 directions avec des éléments d'amortissement optimisés
- 5 Branche percée avec matrice de montage MIGUA®**  
Fournit des alternatives d'ancrage optimales dans le sous-sol

### Disponible anodisé des maintenant!

Ce joint de dilatation est maintenant également disponible en couleur anodisé. Disponible en standard dans les quatre couleurs présentées ci-dessous, nous sommes heureux de vous proposer d'autres couleurs sur demande

Profilé	Largeur du joint max. $b_f$ [mm]	Mouvement total $\Delta b_f$ [mm]	Largeur visible du profilé $b_s$ [mm]	Largeur totale du profilé $b_t$ [mm]	Hauteur du profilé $h$ [mm]	Capacité de charge  [kN]	Capacité de charge  [kN]	Capacité de charge  Roues rigides [kg/mm]
FSX 105/22*	75	20 ( $\pm 10$ )	105	226	22	600	150	15
FSX 105/30	75	20 ( $\pm 10$ )	105	226	30	600	150	15
FSX 105/50	75	20 ( $\pm 10$ )	105	226	50	600	150	15

\* Largeur du joint minimum 75 mm

**Longueur:** 4 m

**Coloris standard :** aluminium naturel

Autres hauteurs de profilé sur demande.

Versions d'angle:

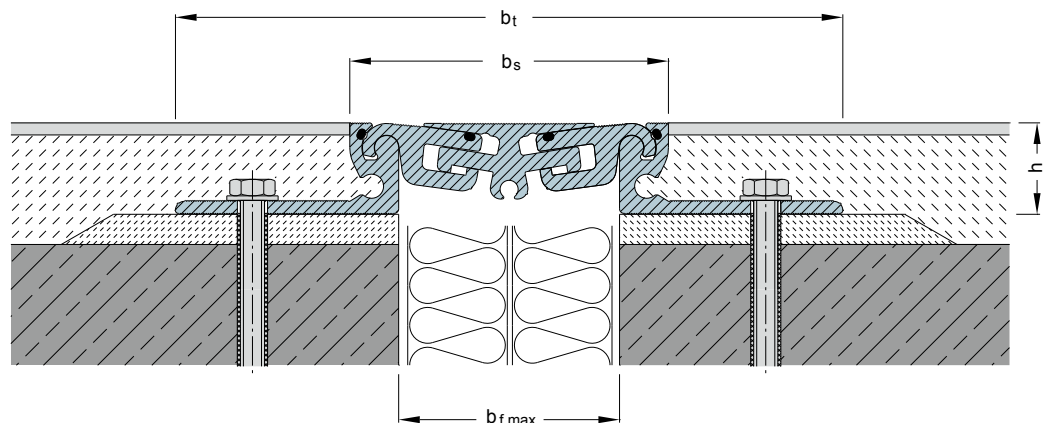
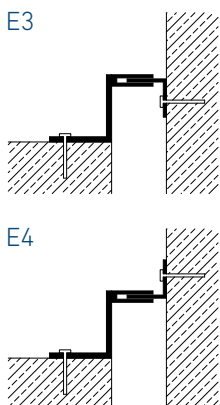

# FSX 110

POUR SOLS À CHARGES LOURDES – SOUMIS AU PASSAGE DE CHARIOTS  
ÉLÉVATEURS LÉGERS ET TRANSPAILETTES

# MIGUTRANS

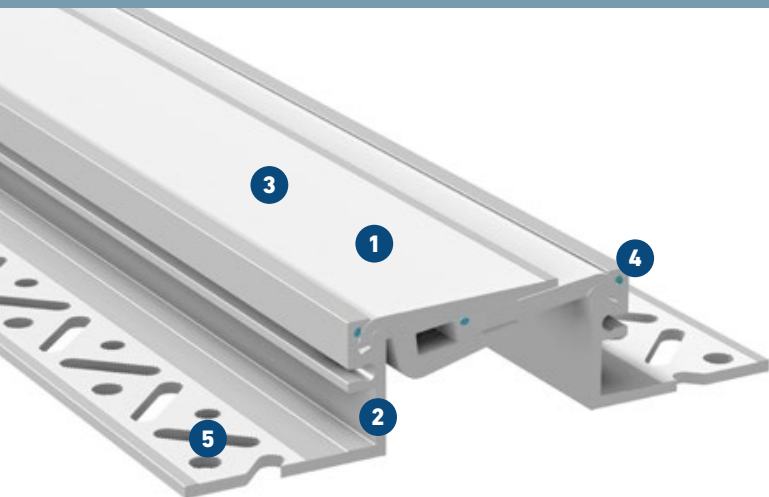

SYSTÈMES DE JOINTS DE DILATATION EN MÉTAL MASSIF  
POUR CHARGES LOURDES



- 1 Profil au design optimisé**  
Lignes claires
- 2 Profile métallique massif**  
résistant à l'usure, sans entretien, longue durée
- 3 Surface striée**  
évite tout dérapage
- 4 Système télescopique articulé avec un guidage de mouvement amélioré**  
absorbe le mouvement dans 3 directions avec des éléments d'amortissement optimisés
- 5 Branche percée avec matrice de montage MIGUA®**  
Fournit des alternatives d'ancrage optimales dans le sous-sol

### Disponible anodisé des maintenant!

Ce joint de dilatation est maintenant également disponible en couleur anodisé. Disponible en standard dans les quatre couleurs présentées ci-dessous, nous sommes heureux de vous proposer d'autres couleurs sur demande

Profilé	Largeur du joint max.	Mouvement total	Largeur visible du profilé	Largeur totale du profilé	Hauteur du profilé	Capacité de charge	Capacité de charge	Capacité de charge
	$b_f$ [mm]	$\Delta b_f$ [mm]	$b_s$ [mm]	$b_t$ [mm]	$h$ [mm]	 [kN]	 [kN]	 Roues rigides [kg/mm]
FSX 110/22*	75	30 (±15)	110	231	22	300	130	10
FSX 110/30	75	30 (±15)	110	231	30	300	130	10
FSX 110/40	75	30 (±15)	110	231	40	300	130	10
FSX 110/50	75	30 (±15)	110	231	50	300	130	10
FSX 110/60	75	30 (±15)	110	231	60	300	130	10
FSX 110/80	75	30 (±15)	110	231	80	300	130	10
FSX 110/100	75	30 (±15)	110	231	100	300	130	10

\* Largeur du joint minimum 75 mm

**Longueur:** 4 m

**Coloris standard :** aluminium, aussi disponible anodisé

Autres hauteurs de profilé sur demande.

Versions d'angle:

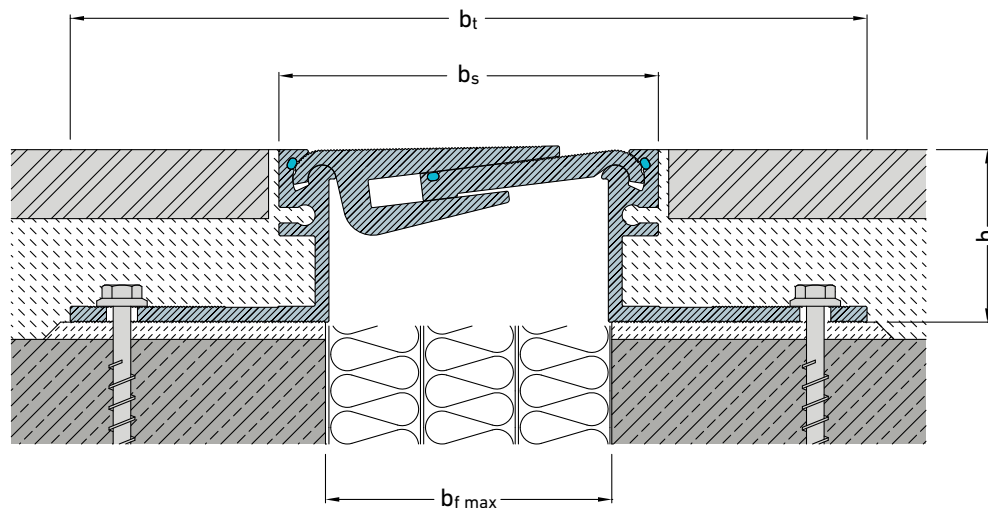
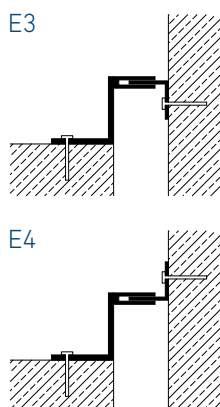

# FS 110 ES

POUR LES SURFACES DE SOL EXIGEANT DESIGN ET APPARENCE

# MIGUTRANS

SYSTÈMES DE JOINTS DE DILATATION EN MÉTAL MASSIF  
POUR CHARGES LOURDES



- 1 **Acier inoxydable, laiton ou 3M ruban surface**  
pour les plus hautes exigences et la résistance au dérapage (R 9 - R 13)
- 2 **La surface visible ne laisse apparaître aucune ouverture**  
évite l'accumulation de saleté
- 3 **Système télescopique articulé**  
Absorbe les mouvements dans 3 directions
- 4 **Profilé métallique massif**  
résistant à l'usure, sans entretien, longue durée
- 5 **Design élégant, surface de haute qualité**

Profilé	Largeur du joint max.	Mouvement total		Largeur visible du profilé	Largeur totale du profilé	Hauteur du profilé	Capacité de charge	Capacité de charge
	$b_f$ [mm]	$\Delta b_f$ [mm]		$b_s$ [mm]	$b_t$ [mm]			
FS 110/22 ES*	75	30 (±15)		113	226	23	300	70
FS 110/30 ES	75	30 (±15)		113	226	31	300	70
FS 110/42 ES	75	30 (±15)		113	230	43	300	70
FS 110/52 ES	75	30 (±15)		113	230	53	300	70
FS 110/62 ES	75	30 (±15)		113	230	63	300	70
FS 110/77 ES	75	30 (±15)		113	230	78	300	70
FS 110/87 ES	75	30 (±15)		113	230	88	300	70
FS 110/97 ES	75	30 (±15)		113	230	98	300	70

\* Largeur du joint minimum 75 mm

**Longueur:** 4 m, inserts métalliques: 2 x 2 m

**Coloris standard :** aluminium naturel, inserts: acier inoxydable, laiton ou noir

Hauteurs d'installation plus grandes sur demande. Egalement disponible avec des différentes surfaces métalliques, tels que le laiton.

Versions d'angle:

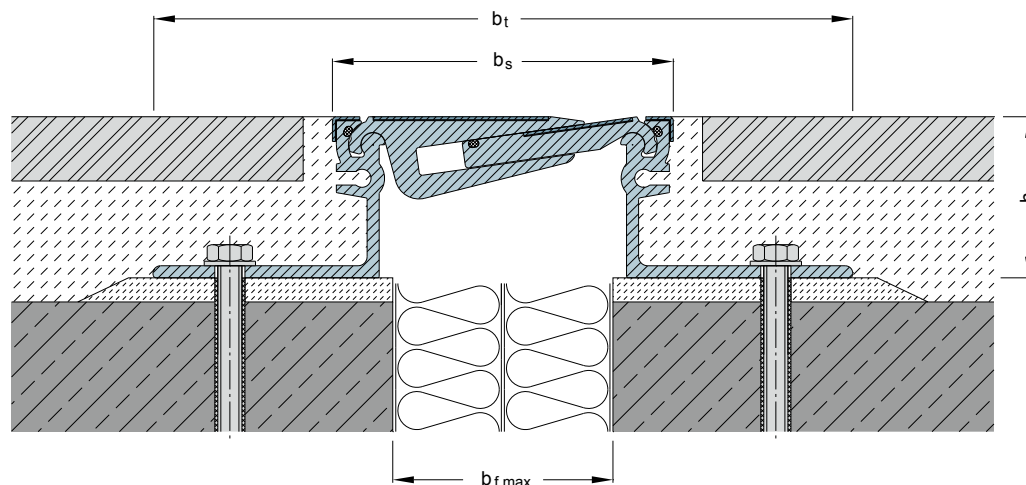
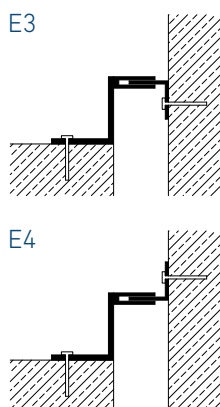

# FSL 113

POUR DES SOLS DE GRAND MOUVEMENT – À ÊTRE UTILISÉ PAR LES CHARIOTS ÉLÉVATEURS LÉGERS ET DE CAMIONS DE PALETTES

# MIGUTRANS

SYSTÈMES DE JOINTS DE DILATATION EN MÉTAL MASSIF POUR CHARGES LOURDES

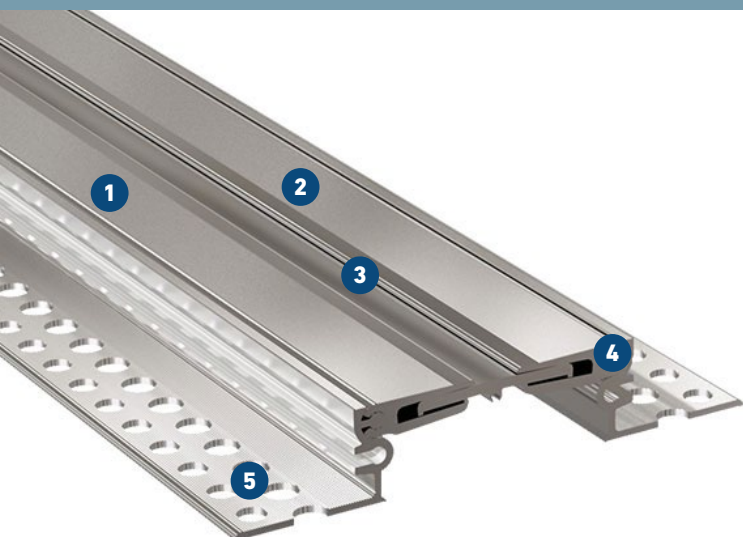

- 1 **Profilé métallique massif**  
résistant à l'usure, sans entretien, longue durée
- 2 **Surface striée**  
évite tout dérapage
- 3 **Surface visible sans ouverture**  
évite l'accumulation de saleté
- 4 **Système télescopique articulé**  
absorbe les mouvements dans 3 directions
- 5 **Support de montage multi-trous**  
pour une fixation sécurisée

Profilé	Largeur du joint max. $b_f$ [mm]	Mouvement total $\Delta b_f$ [mm]	Largeur visible du profilé $b_s$ [mm]	Largeur totale du profilé $b_t$ [mm]	Hauteur du profilé $h$ [mm]	Capacité de charge  [kN]
FSL 113/20	90	45 ( $\pm 22,5$ )	113	200	20	12
FSL 113/35	90	45 ( $\pm 22,5$ )	113	200	35	12
FSL 113/50	90	45 ( $\pm 22,5$ )	113	200	50	12
FSL 113/90	90	45 ( $\pm 22,5$ )	113	200	90	12

**Longueur:** 4 m

**Coloris standard :** aluminium naturel

Hauteurs d'installation plus grandes sur demande.

Versions d'angle:

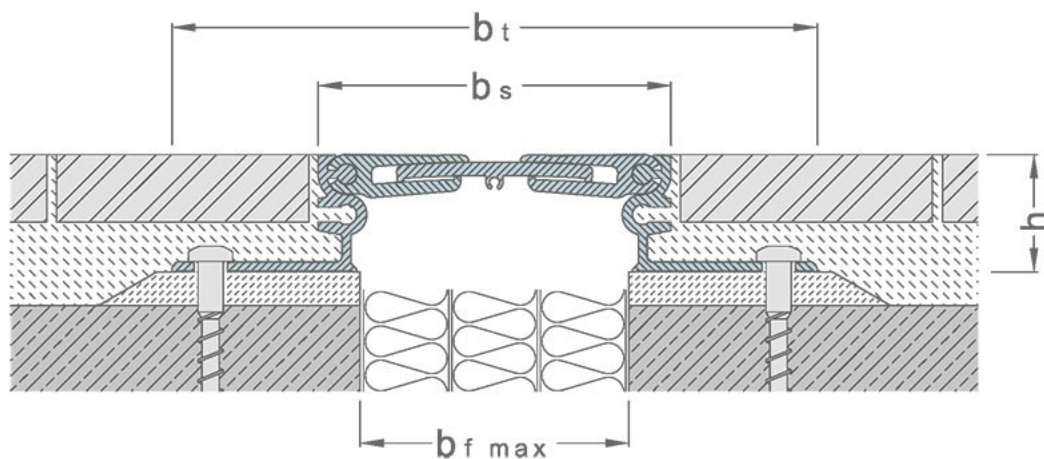
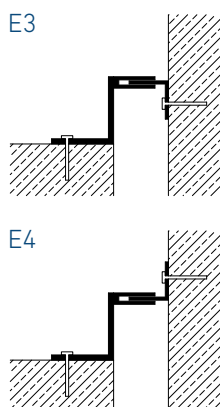

# FSX 130

POUR SOLS À CHARGES LOURDES – SOUMIS AU PASSAGE DE CHARIOTS  
ÉLÉVATEURS LÉGERS ET TRANSPALETTES

# MIGUTRANS

SYSTÈMES DE JOINTS DE DILATATION EN MÉTAL MASSIF  
POUR CHARGES LOURDES

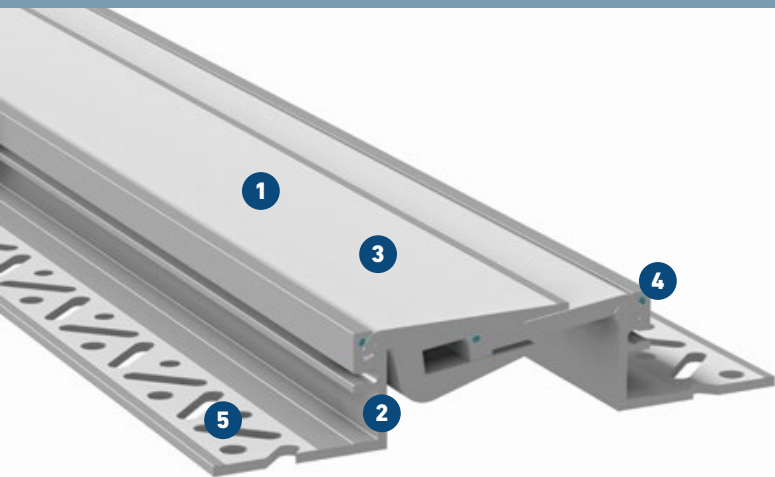

- 1 Profil au design optimisé**  
Lignes claires
- 2 Profile métallique massif**  
résistant à l'usure, sans entretien, longue durée
- 3 Surface striée**  
évite tout dérapage
- 4 Système télescopique articulé avec un guidage de mouvement amélioré**  
absorbe le mouvement dans 3 directions avec des éléments d'amortissement optimisés
- 5 Branche percée avec matrice de montage MIGUA®**  
Fournit des alternatives d'ancrage optimales dans le sous-sol

### Disponible anodisé des maintenant!

Ce joint de dilatation est maintenant également disponible en couleur anodisé. Disponible en standard dans les quatre couleurs présentées ci-dessous, nous sommes heureux de vous proposer d'autres couleurs sur demande

Profilé	Largeur du joint max.	Mouvement total	Largeur visible du profilé	Largeur totale du profilé	Hauteur du profilé	Capacité de charge	Capacité de charge	Capacité de charge
	$b_f$ [mm]	$\Delta b_f$ [mm]	$b_s$ [mm]	$b_t$ [mm]				
FSX 130/22*	100	40 ( $\pm 20$ )	134	255	22	300	130	10
FSX 130/30*	100	40 ( $\pm 20$ )	134	255	30	300	130	10
FSX 130/40	100	40 ( $\pm 20$ )	134	255	40	300	130	10
FSX 130/50	100	40 ( $\pm 20$ )	134	255	50	300	130	10
FSX 130/60	100	40 ( $\pm 20$ )	134	255	60	300	130	10
FSX 130/80	100	40 ( $\pm 20$ )	134	255	80	300	130	10
FSX 130/100	100	40 ( $\pm 20$ )	134	255	100	300	130	10

\* Largeur minimum du joint 100 mm

**Longueur:** 4 m

**Coloris standard :** aluminium, aussi disponible anodisé

Autres hauteurs de profilé sur demande.

Versions d'angle:

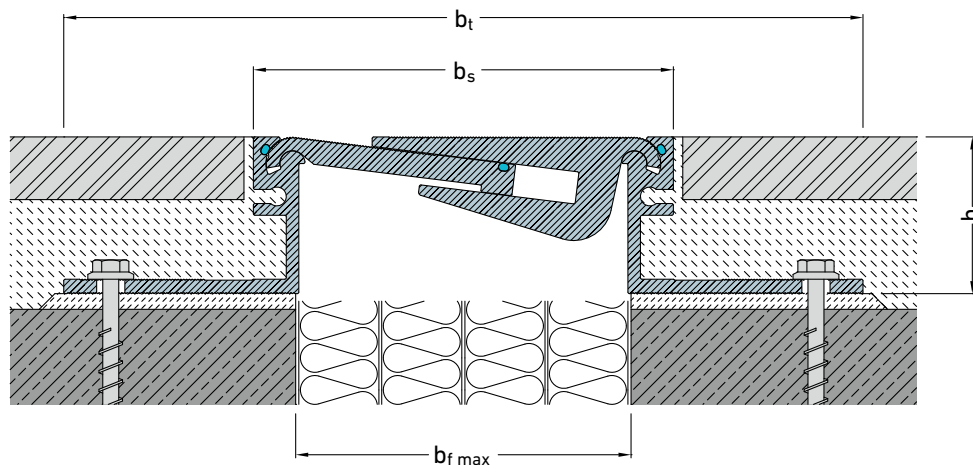
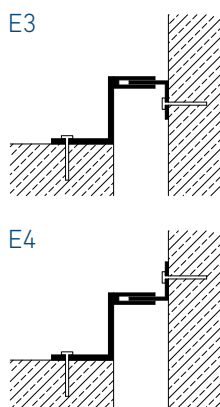

# FS 135 / FS 174

POUR SOLS À CHARGES LOURDES – SOUMIS AU PASSAGE DE CHARIOTS  
ÉLÉVATEURS LÉGERS ET TRANSPALETTES

# MIGUTRANS

SYSTÈMES DE JOINTS DE DILATATION EN MÉTAL MASSIF  
POUR CHARGES LOURDES



- 1 Surface visible symétrique sans ouverture**  
évite l'accumulation de saleté
- 2 Surface striée**  
évite tout dérapage
- 3 Extrêmement plate 25 mm**
- 4 Profilé métallique massif**  
résistant à l'usure, sans entretien, longue durée
- 5 Système télescopique articulé**  
Absorbe les mouvements dans 3 directions

Profilé	Largeur du joint max. $b_f$ [mm]	Mouvement total $\Delta b_f$ [mm]	Largeur visible du profilé $b_s$ [mm]	Largeur totale du profilé $b_t$ [mm]	Hauteur du profilé $h$ [mm]	Capacité de charge  [kN]	Capacité de charge  [kN]	Capacité de charge  Roues rigides [kg/mm]
FS 135/25	35	20 ( $\pm 10$ )	135	206	25	600	250	30
FS 174/25	70	20 ( $\pm 10$ )	174	245	25	600	130	15

**Longueur:** 4 m

**Coloris standard :** aluminium naturel

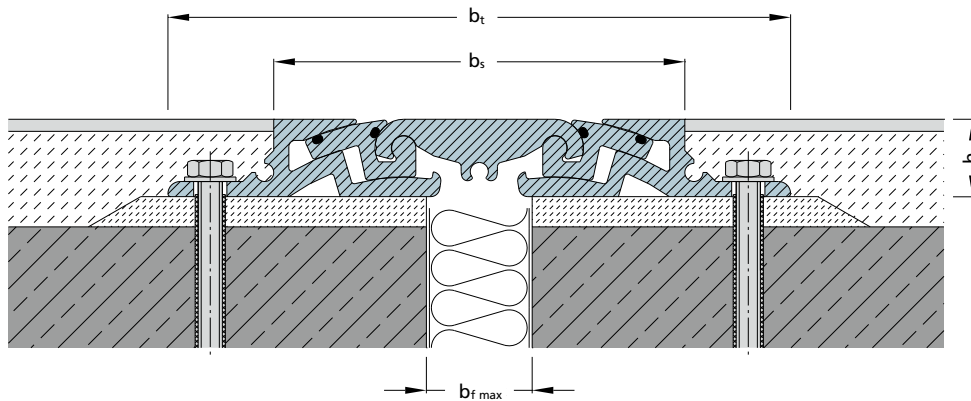



# FSX 146

POUR SOLS À GRAND MOUVEMENT – SOUMIS AU PASSAGE DE VÉHICULES LÉGERS ET PIÉTONS

# MIGUTRANS

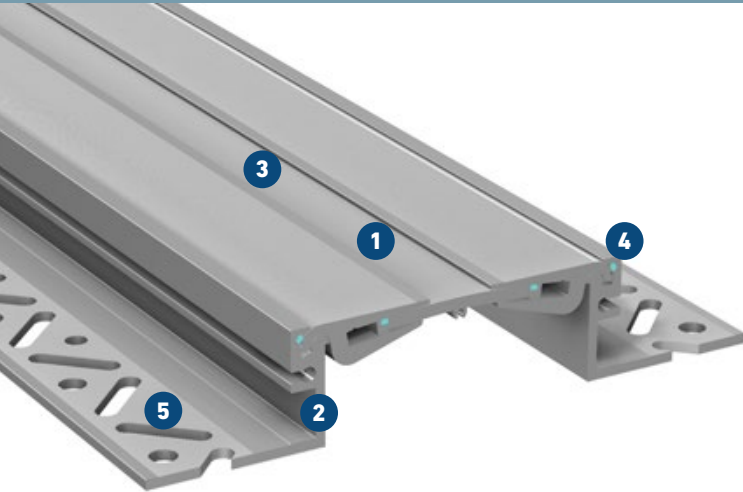

SYSTÈMES DE JOINTS DE DILATATION EN MÉTAL MASSIF POUR CHARGES LOURDES



- 1 Profil au design optimisé**  
Lignes claires
- 2 Profile métallique massif**  
résistant à l'usure, sans entretien, longue durée
- 3 Surface striée**  
évite tout dérapage
- 4 Système télescopique articulé avec un guidage de mouvement amélioré**  
absorbe le mouvement dans 3 directions avec des éléments d'amortissement optimisés
- 5 Branche percée avec matrice de montage MIGUA®**  
Fournit des alternatives d'ancrage optimales dans le sous-sol

### Disponible anodisé des maintenant!

Ce joint de dilatation est maintenant également disponible en couleur anodisé. Disponible en standard dans les quatre couleurs présentées ci-dessous, nous sommes heureux de vous proposer d'autres couleurs sur demande

Profilé	Largeur du joint max. $b_f$ [mm]	Mouvement total $\Delta b_f$ [mm]	Largeur visible du profilé $b_s$ [mm]	Largeur totale du profilé $b_t$ [mm]	Hauteur du profilé $h$ [mm]	Capacité de charge  DIN 1072 [kN]	Capacité de charge  Roues rigides [kg/mm]
FSX 146/22	117	50 (±25)	146	267	22	30	3,5
FSX 146/30	117	50 (±25)	146	267	30	30	3,5
FSX 146/40	117	50 (±25)	146	267	40	30	3,5
FSX 146/50	117	50 (±25)	146	267	50	30	3,5
FSX 146/60	117	50 (±25)	146	267	60	30	3,5
FSX 146/80	117	50 (±25)	146	267	80	30	3,5
FSX 146/100	117	50 (±25)	146	267	100	30	3,5

Longueur: 4 m

Coloris standard : aluminium, aussi disponible anodisé

Autres hauteurs de profilé sur demande.

Versions d'angle:

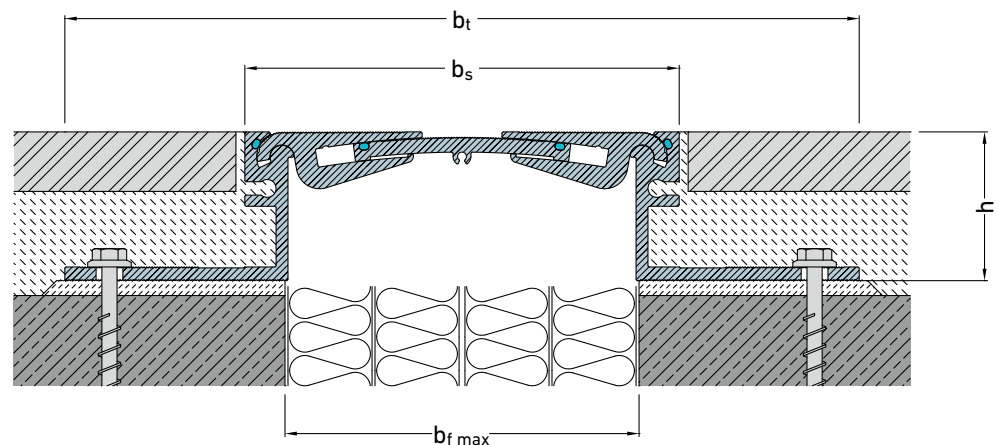
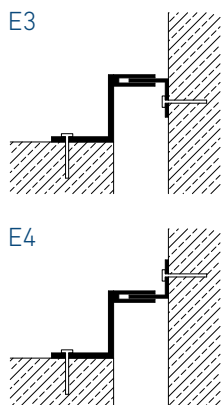

# FS 155

POUR SOLS À CHARGES LOURDES – SOUMIS AU PASSAGE DE CHARIOTS  
ÉLÉVATEURS LÉGERS ET TRANSPALETTES

# MIGUTRANS

SYSTÈMES DE JOINTS DE DILATATION EN MÉTAL MASSIF  
POUR CHARGES LOURDES



- 1** La surface visible ne laisse apparaître aucune ouverture évite l'accumulation de saleté
- 2** Surface striée évite tout dérapage
- 3** Système télescopique articulé Absorbe les mouvements dans 3 directions
- 4** Profilé métallique massif résistant à l'usure, sans entretien, longue durée
- 5** Support de montage multi-trous pour une fixation sécurisée

Profilé	Largeur du joint max.	Mouvement total	Largeur visible du profilé	Largeur totale du profilé	Hauteur du profilé	Capacité de charge	Capacité de charge	Capacité de charge
	$b_f$ [mm]	$\Delta b_f$ [mm]	$b_s$ [mm]	$b_t$ [mm]	$h$ [mm]	[kN]	[kN]	Roues rigides [kg/mm]
FS 155/22*	120	40(±20)	155	271	22	600	130	15
FS 155/30	120	40(±20)	155	271	30	600	130	15
FS 155/42	120	40(±20)	157	273	42	600	130	15
FS 155/52	120	40(±20)	157	273	52	600	130	15
FS 155/62	120	40(±20)	157	273	62	600	130	15

\* Largeur minimum du joint 120 mm

**Longueur:** 4 m

**Coloris standard :** aluminium naturel

Hauteurs d'installation plus grandes sur demande.

Versions d'angle:

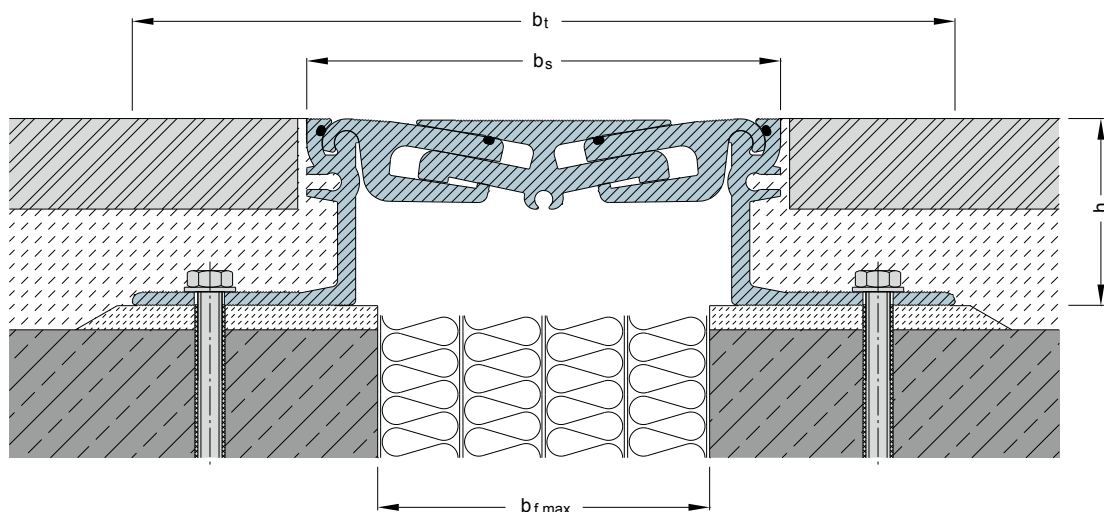
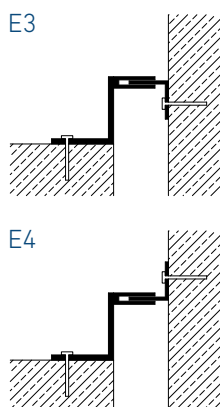

# FSX 160

POUR SOLS À CHARGES LOURDES – SOUMIS AU PASSAGE DE CHARIOTS  
ÉLÉVATEURS LÉGERS ET TRANSPALETTES

# MIGUTRANS

SYSTÈMES DE JOINTS DE DILATATION EN MÉTAL MASSIF  
POUR CHARGES LOURDES

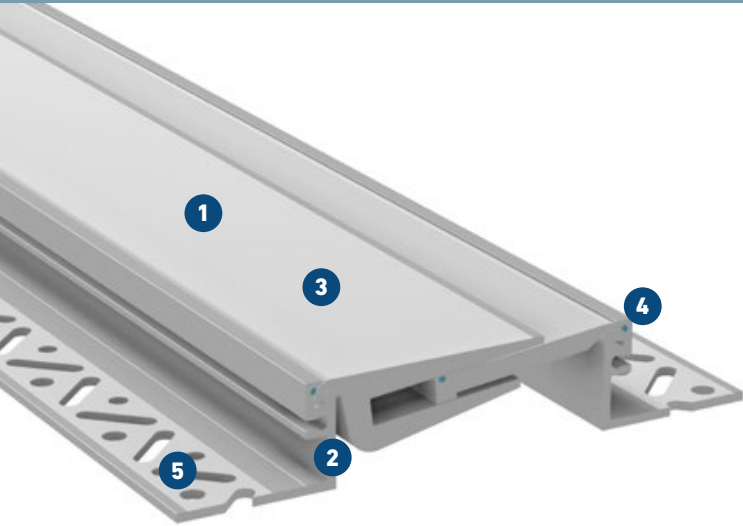

- 1 Profil au design optimisé**  
Lignes claires
- 2 Profil métallique massif**  
résistant à l'usure, sans entretien, longue durée
- 3 Surface striée**  
évite tout dérapage
- 4 Système télescopique articulé avec un guidage de mouvement amélioré**  
absorbe le mouvement dans 3 directions avec des éléments d'amortissement optimisés
- 5 Branche percée avec matrice de montage MIGUA®**  
Fournit des alternatives d'ancrage optimales dans le sous-sol

### Disponible anodisé des maintenant!

Ce joint de dilatation est maintenant également disponible en couleur anodisé. Disponible en standard dans les quatre couleurs présentées ci-dessous, nous sommes heureux de vous proposer d'autres couleurs sur demande

Profilé	Largeur du joint max.	Mouvement total	Largeur visible du profilé	Largeur totale du profilé	Hauteur du profilé	Capacité de charge	Capacité de charge	Capacité de charge
	$b_f$ [mm]	$\Delta b_f$ [mm]	$b_s$ [mm]	$b_t$ [mm]				
FSX 160/22*	130	60 (±30)	162	283	22	300	100	10
FSX 160/30*	130	60 (±30)	162	283	30	300	100	10
FSX 160/40	130	60 (±30)	162	283	40	300	100	10
FSX 160/50	130	60 (±30)	162	283	50	300	100	10
FSX 160/60	130	60 (±30)	162	283	60	300	100	10
FSX 160/80	130	60 (±30)	162	283	80	300	100	10
FSX 160/100	130	60 (±30)	162	283	100	300	100	10

\* Largeur minimum du joint 130 mm

**Longueur:** 4 m

**Coloris standard :** aluminium, aussi disponible anodisé

Autres hauteurs de profilé sur demande.

Versions d'angle:

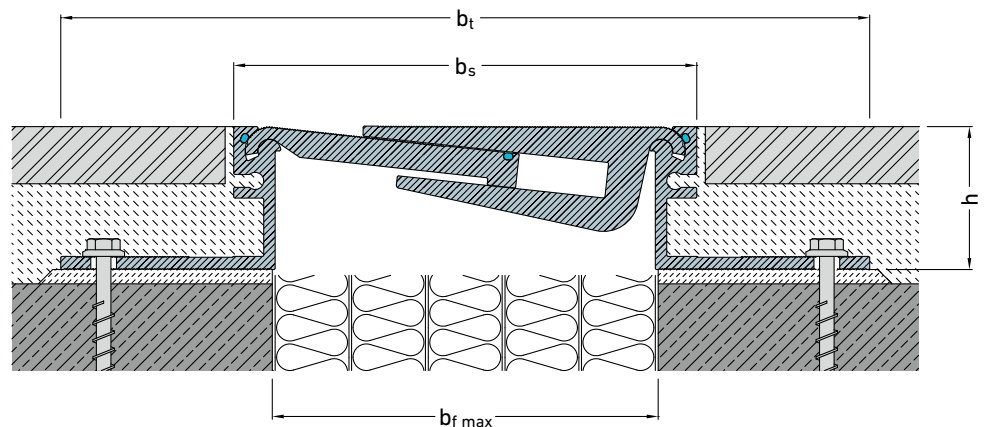
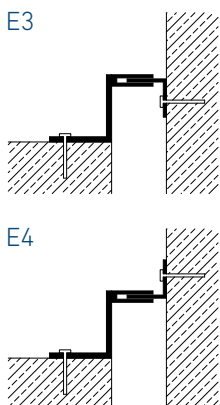

# FS 167

POUR SOLS À CHARGES LOURDES – SOUMIS AU PASSAGE DE CHARIOTS  
ÉLÉVATEURS LÉGERS ET TRANSPALETTES

# MIGUTRANS

SYSTÈMES DE JOINTS DE DILATATION EN MÉTAL MASSIF  
POUR CHARGES LOURDES

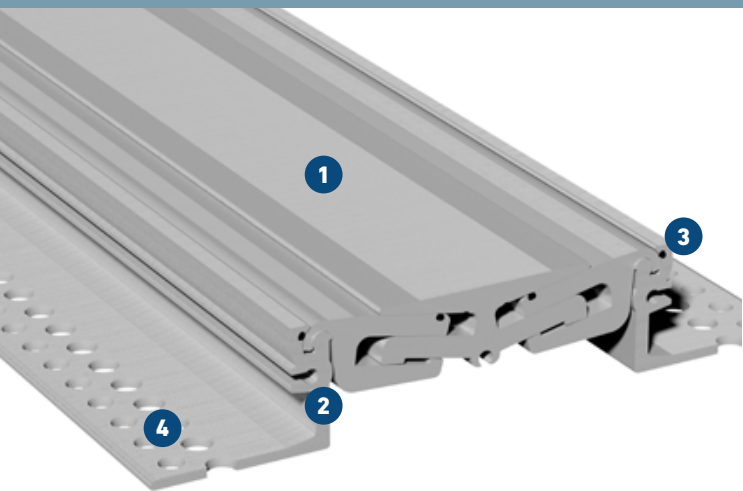

- 1** La surface visible ne laisse apparaître aucune ouverture évite l'accumulation de saleté
- 2** Profilé métallique massif résistant à l'usure, sans entretien, longue durée
- 3** Système télescopique articulé absorbe les mouvements dans 3 directions
- 4** Support de montage multi-trou pour la fixation sécurisée

### Disponible anodisé dès maintenant!

Ce joint de dilatation est maintenant également disponible en couleur anodisé. Disponible en standard dans les quatre couleurs présentées ci-dessous, nous sommes heureux de vous proposer d'autres couleurs sur demande

Profilé	Largeur du joint max.	Mouvement total	Largeur visible du profilé	Largeur totale du profilé	Hauteur du profilé	Capacité de charge	Capacité de charge	Capacité de charge
	$b_f$ [mm]	$\Delta b_f$ [mm]	$b_s$ [mm]	$b_t$ [mm]				
FS 167/30	135	45 ( $\pm 22,5$ )	167	283	30	600	130	20
FS 167/42	135	45 ( $\pm 22,5$ )	167	283	42	600	130	20
FS 167/52	135	45 ( $\pm 22,5$ )	167	283	52	600	130	15
FS 167/62	135	45 ( $\pm 22,5$ )	167	283	62	600	130	15

**Longueur:** 4 m

**Coloris standard :** aluminium naturel

Autres hauteurs de profilé sur demande.

Distance demandée entre les fixations FS 167/30: 300 mm; FS 167/42, FS 167/52 und FS 167/62: 200 mm

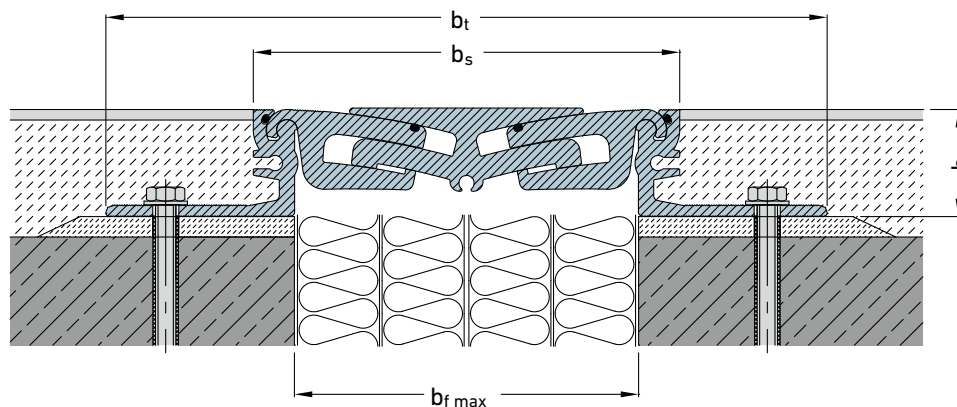

# FS 185

POUR SOLS À CHARGES LOURDES – SOUMIS AU PASSAGE DE CHARIOTS  
ÉLÉVATEURS LÉGERS ET TRANSPALETTES

# MIGUTRANS

SYSTÈMES DE JOINTS DE DILATATION EN MÉTAL MASSIF  
POUR CHARGES LOURDES



- 1** La surface visible ne laisse apparaître aucune ouverture  
évite l'accumulation de saleté
- 2** Surface striée  
évite tout dérapage
- 3** Extrêmement plat (27 mm)  
idéal pour le réaménagement, la remise à neuf, la rénovation
- 4** Système télescopique articulé  
Absorbe les mouvements dans 3 directions
- 5** Support de montage multi-trous  
pour une fixation sécurisée

Profilé	Largeur du joint max. $b_f$ [mm]	Mouvement total $\Delta b_f$ [mm]	Largeur visible du profilé $b_s$ [mm]	Largeur totale du profilé $b_t$ [mm]	Hauteur du profilé $h$ [mm]	Capacité de charge [kN]	Capacité de charge [kN]	Capacité de charge [kg/mm]
FS 185/27	140	60 (±30)	185	305	27	300	70	6,5
FS 185/40	140	60 (±30)	185	305	40	300	70	6,5
FS 185/80	140	60 (±30)	185	305	80	300	70	6,5

Longueur: 3 m

Coloris standard : aluminium naturel

Hauteurs d'installation plus grandes sur demande.

Versions d'angle:

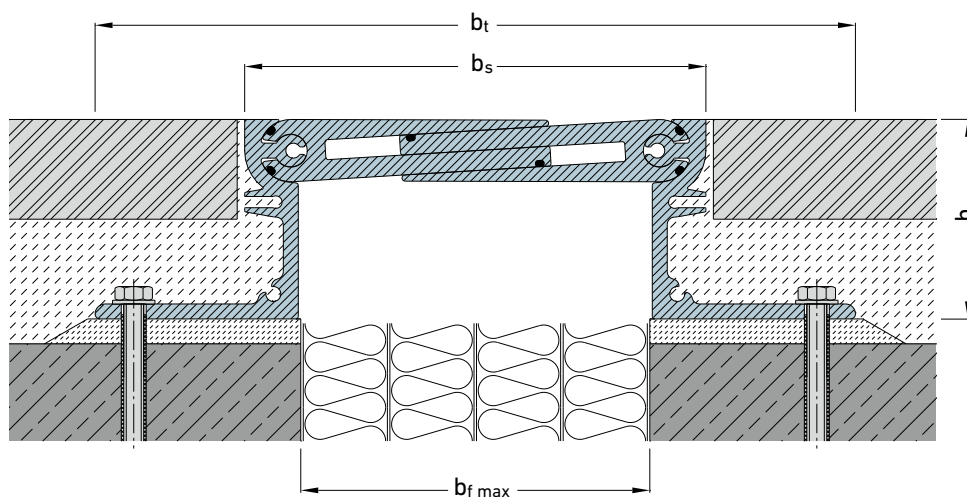
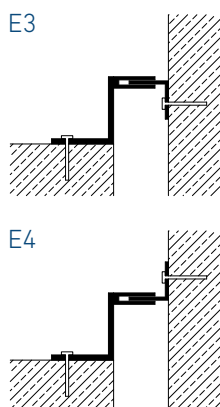

# FSV 235

POUR SOLS À CHARGES LOURDES – SOUMIS AU PASSAGE DE CHARIOTS  
ÉLÉVATEURS LÉGERS ET TRANSPALETTES

# MIGUTRANS

SYSTÈMES DE JOINTS DE DILATATION EN MÉTAL MASSIF  
POUR CHARGES LOURDES



- 1 **La surface visible ne laisse apparaître aucune ouverture**  
évite l'accumulation de saleté
- 2 **Unité de pontage démontable**  
utile pour l'inspection, parties centrales remplaçables
- 3 **Surface striée**  
évite tout dérapage
- 4 **Système télescopique articulé**  
Absorbe les mouvements dans 3 directions
- 5 **Profilé métallique massif**  
résistant à l'usure, sans entretien, longue durée

Profilé	Largeur du joint max. $b_f$ [mm]	Mouvement total $\Delta b_f$ [mm]	Largeur visible du profilé $b_s$ [mm]	Largeur totale du profilé $b_t$ [mm]	Hauteur du profilé $h$ [mm]	Capacité de charge  [kN]
FSV 235/45	150	60 (±30)	235	357	45	300
FSV 235/80	150	60 (±30)	235	357	80	300
FSV 235/130	150	60 (±30)	235	357	130	300

**Longueur:** 3 m

**Coloris standard :** aluminium naturel

Ce profilé est également disponible pour d'autres largeurs de joints. Détails sur demande.

Versions  
d'angle:

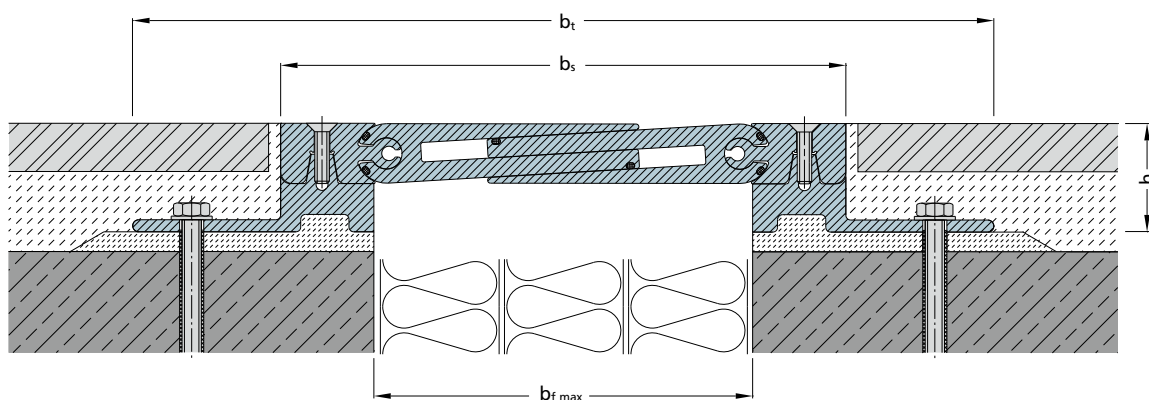
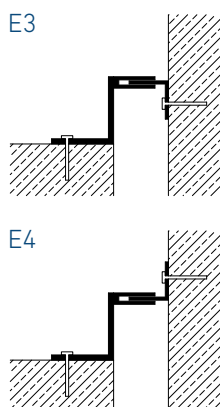

# FSV 280

JOINT DE DILATATION POUR CHARGES LOURDES ADAPTÉ À DES GRANDES LARGEURS DE JOINT ET GRANDS MOUVEMENTS

# MIGUTRANS

SYSTÈMES DE JOINTS DE DILATATION EN MÉTAL MASSIF POUR CHARGES LOURDES

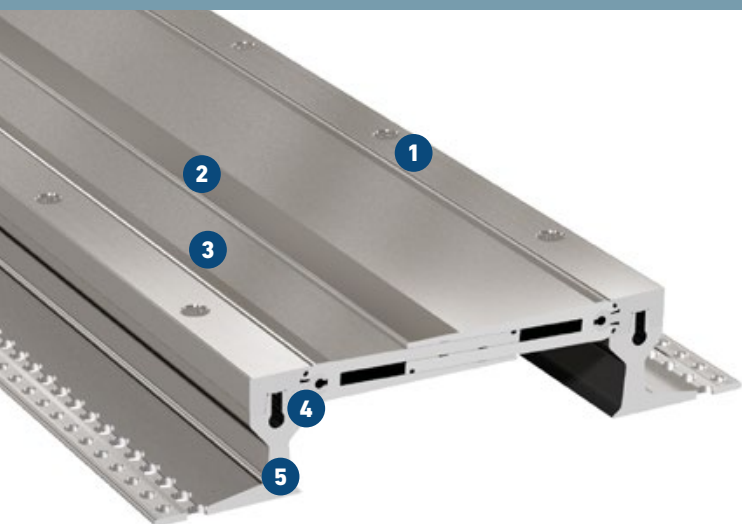

- 1** **Unité de pontage démontable**  
utile pour l'inspection, parties centrales remplaçables
- 2** **La surface visible ne laisse apparaître aucune ouverture**  
évite l'accumulation de saleté
- 3** **Surface striée**  
évite tout dérapage
- 4** **Système télescopique articulé**  
Absorbe les mouvements dans 3 directions
- 5** **Profilé métallique massif**  
résistant à l'usure, sans entretien, longue durée

Profilé	Largeur du joint max.	Mouvement total	Largeur visible du profilé	Largeur totale du profilé	Hauteur du profilé	Capacité de charge	Capacité de charge	Capacité de charge
	$b_f$ [mm]	$\Delta b_f$ [mm]	$b_s$ [mm]	$b_t$ [mm]				
FSV 280/45	200	85 ( $\pm 42.5$ )	280	403	45	35	35	6,5
FSV 280/80	200	85 ( $\pm 42.5$ )	280	403	80	35	35	6,5
FSV 280/130	200	85 ( $\pm 42.5$ )	280	403	130	35	35	6,5

**Longueur:** 3 m

**Coloris standard :** aluminium naturel

Hauteurs d'installation plus grandes sur demande.

Versions d'angle:

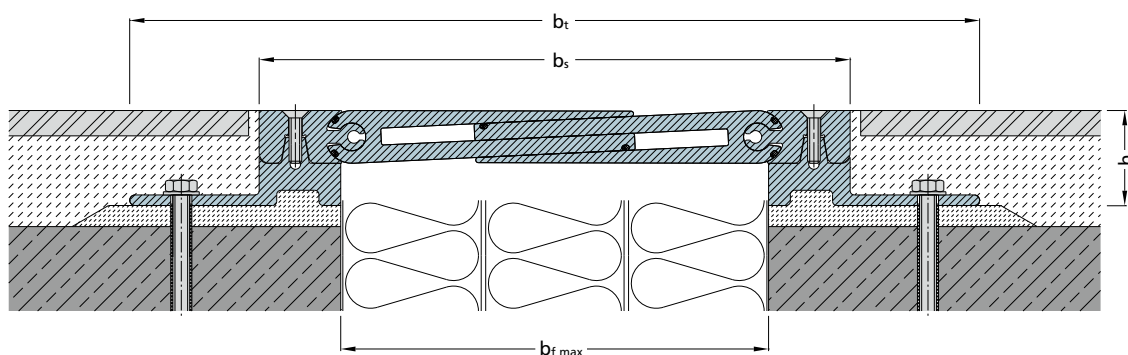
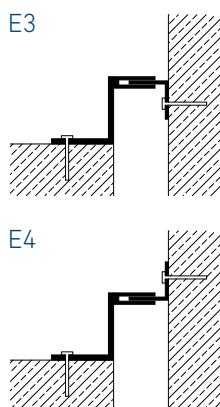

# FSV 285

JOINT DE DILATION POUR CHARGES LOURDES ADAPTÉ À DES GRANDES LARGEURS DE JOINT ET GRANDS MOUVEMENTS

# MIGUTRANS

SYSTÈMES DE JOINTS DE DILATION EN MÉTAL MASSIF POUR CHARGES LOURDES



- 1** La surface visible ne laisse apparaître aucune ouverture évite l'accumulation de saleté
- 2** Profilé métallique massif résistant à l'usure, sans entretien, longue durée
- 3** Extrêmement plat (27 mm) idéal pour le réaménagement
- 4** Système télescopique articulé Absorbe les mouvements dans 3 directions
- 5** Support de montage multi-trous pour une fixation sécurisée

Profilé	Largeur du joint max. $b_f$ [mm]	Mouvement total $\Delta b_f$ [mm]	Largeur visible du profilé $b_s$ [mm]	Largeur totale du profilé $b_t$ [mm]	Hauteur du profilé $h$ [mm]	Capacité de charge  [kN]
FSV 285/27	240	100 (±50)	284	404	27	35
FSV 285/40	240	100 (±50)	284	404	40	35
FSV 285/80	240	100 (±50)	284	404	80	35

**Longueur:** 3 m

**Coloris standard :** aluminium naturel

Hauteurs d'installation plus grandes sur demande.

Versions d'angle:

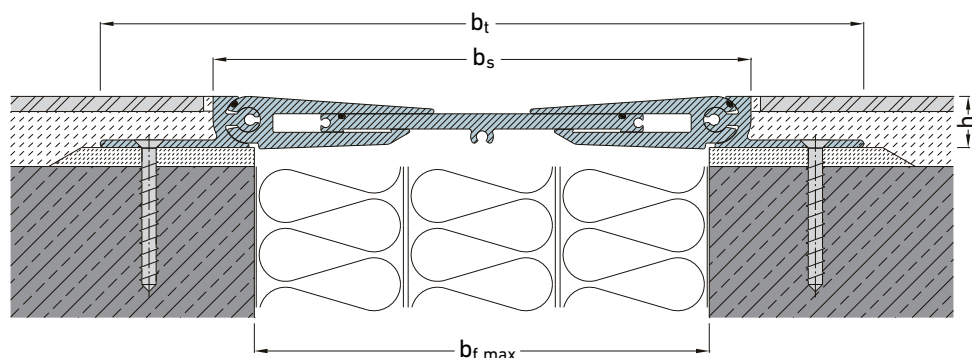
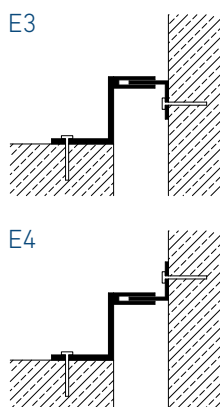



# FSV 335

JOINT DE DILATATION POUR CHARGES LOURDES ADAPTÉ À DES GRANDES LARGEURS DE JOINT ET GRANDS MOUVEMENTS

# MIGUTRANS

SYSTÈMES DE JOINTS DE DILATATION EN MÉTAL MASSIF POUR CHARGES LOURDES

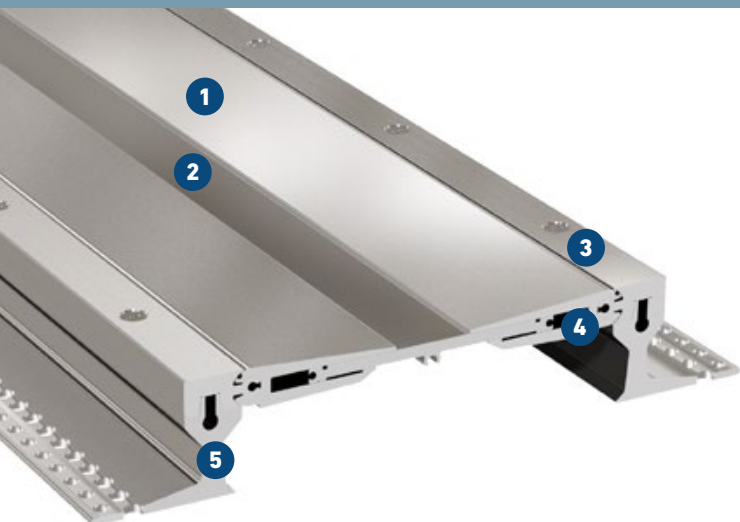

- 1 Surface striée**  
évite tout dérapage
- 2 La surface visible ne laisse apparaître aucune ouverture**  
évite l'accumulation de saleté
- 3 Unité de pontage démontable**  
utile pour l'inspection, parties centrales remplaçables
- 4 Système télescopique articulé**  
Absorbe les mouvements dans 3 directions
- 5 Profilé métallique massif**  
résistant à l'usure, sans entretien, longue durée

Profilé	Largeur du joint max. $b_f$ [mm]	Mouvement total $\Delta b_f$ [mm]	Largeur visible du profilé $b_s$ [mm]	Largeur totale du profilé $b_t$ [mm]	Hauteur du profilé $h$ [mm]	Capacité de charge  [kN]
FSV 335/45	250	100 (±50)	335	457	45	35
FSV 335/80	250	100 (±50)	335	457	80	35
FSV 335/130	250	100 (±50)	335	457	130	35

**Longueur:** 3 m

**Coloris standard :** aluminium naturel

Versions d'angle:

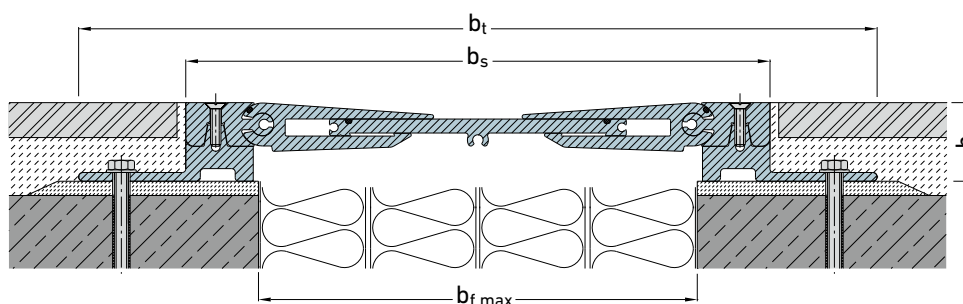
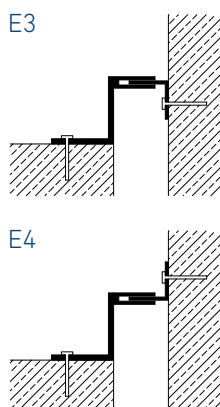

# FS 100

JOINT DE DILATATION POUR CHARGES LOURDES ET PASSAGES DE VÉHICULES SANS RESSAUT

# MIGUTRANS

SYSTÈMES DE JOINTS DE DILATATION EN MÉTAL MASSIF POUR CHARGES LOURDES



- 1 Profilé métallique massif**  
résistant à l'usure, sans entretien, longue durée
- 2 Passage sans ressaut**  
approprié pour le transport de marchandises sensibles
- 3 Système télescopique articulé**  
Absorbe les mouvements dans 3 directions
- 4 Support de montage multi-trous**  
pour une fixation sécurisée

**Certificat de contrôle officiel sur la capacité de charge disponible**

Profilé	Largeur du joint max. $b_f$ [mm]	Mouvement total $\Delta b_f$ [mm]	Largeur visible du profilé $b_s$ [mm]	Largeur totale du profilé $b_t$ [mm]	Hauteur du profilé $h$ [mm]	Capacité de charge  [kN]	Capacité de charge  [kN]	Capacité de charge  Roues rigides [kg/mm]
FS 100/30	50	20 ( $\pm 10$ )	102	236	30	300	75	9
FS 100/40	50	20 ( $\pm 10$ )	102	236	40	300	75	9
FS 100/50	50	20 ( $\pm 10$ )	102	236	50	300	75	9

**Longueur:** 4 m

**Coloris standard :** aluminium naturel

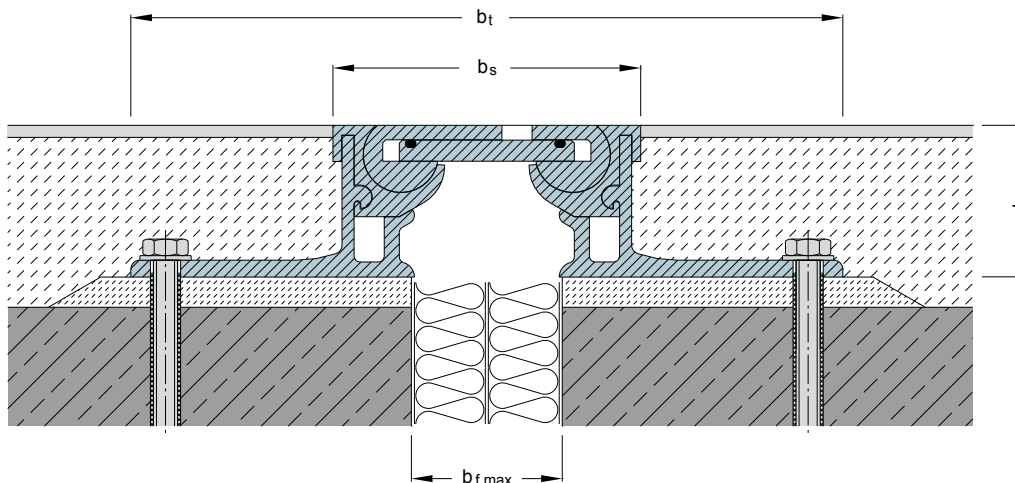

# FSS 215

JOINT DE DILATATION POUR CHARGES LOURDES ET PASSAGES DE VÉHICULES SANS RESSAUT

# MIGUTRANS

SYSTÈMES DE JOINTS DE DILATATION EN MÉTAL MASSIF POUR CHARGES LOURDES

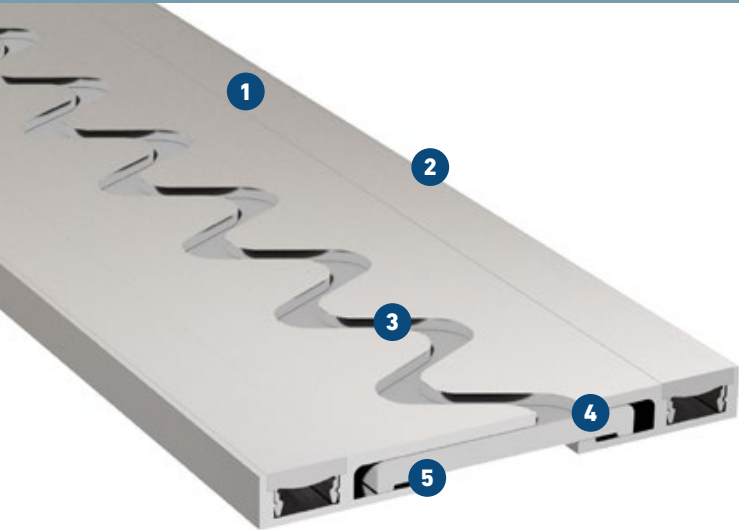

- 1 Alliage d'aluminium innovant**  
pour la capacité de charge la plus élevée
- 2 Extrêmement plate 23 mm, fixation sans cornières**  
Gain de temps et économie de coûts d'installation, idéal pour le réaménagement
- 3 Passage sans ressaut à partir d'une largeur de roue de 100 mm**  
approprié pour le transport de marchandises sensibles
- 4 Absorbe mouvement horizontal (transversal et parallèle)**  
ne convient pas pour un mouvement vertical
- 5 Profilé métallique massif**  
résistant à l'usure, sans entretien, longue durée

Profilé	Largeur du joint max. $b_f$ [mm]	Mouvement total $\Delta b_f$ [mm]	Largeur visible du profilé $b_s$ [mm]	Largeur totale du profilé $b_t$ [mm]	Hauteur du profilé $h$ [mm]	Capacité de charge  [kN]	Capacité de charge  [kN]	Capacité de charge  Roues rigides [kg/mm]
FSS 215/23	60	40 ( $\pm 20$ )	215	215	23	600	130	30

**Longueur:** 3 m

**Coloris standard :** aluminium naturel

Nous recommandons la fixation avec des vis galvanisées Multi-Monti MMS P 10 x 70 (disponible ex stock).

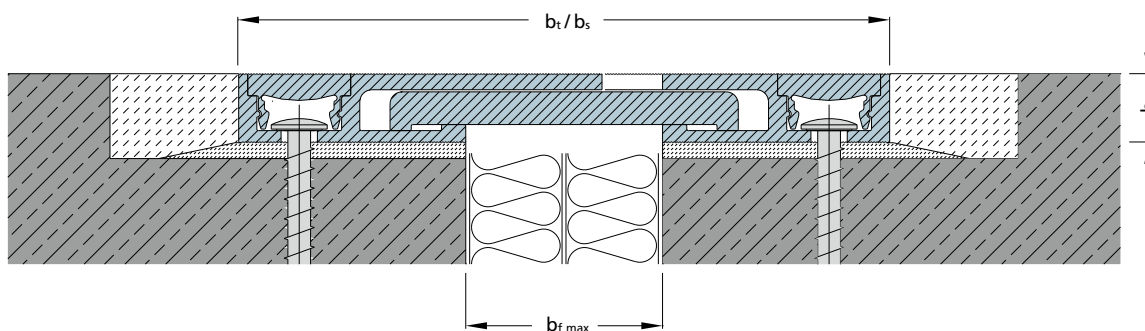

# STS 100

JOINT DE DILATATION POUR CHARGES LOURDES ET PASSAGES DE VÉHICULES SANS RESSAUT

# MIGUTRANS

SYSTÈMES DE JOINTS DE DILATATION EN MÉTAL MASSIF POUR CHARGES LOURDES

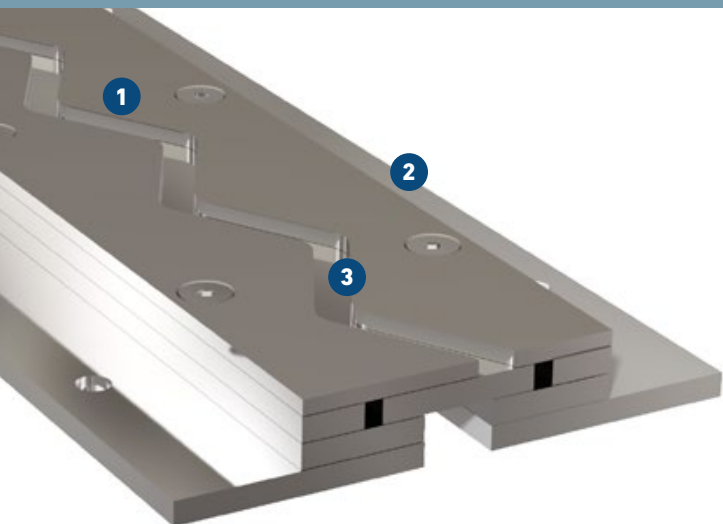

- 1** **Combinaison acier/acier inoxydable**  
pour le passage de charges particulièrement élevées  
transpalettes, chariots élévateurs, poids lourds, véhicules  
spéciaux, etc.
- 2** **Passage sans ressaut à partir d'une largeur de roue de  
100 mm**  
convient pour le transport de marchandises sensibles
- 3** **Absorbe les mouvements horizontaux (transversaux et  
parallèles)**  
Ne convient pas pour les mouvements verticaux

Profilé	Largeur du joint max. $b_f$ [mm]	Mouvement total $\Delta b_f$ [mm]	Largeur visible du profilé $b_s$ [mm]	Largeur totale du profilé $b_t$ [mm]	Hauteur du profilé $h$ [mm]	Capacité de charge  [kN]	Capacité de charge  [kN]	Capacité de charge  Roues rigides [kg/mm]
STS 100/30 ES	35	20 ( $\pm 10$ )	102	182	29	600	150	75
STS 100/50 ES	35	20 ( $\pm 10$ )	102	182	49	600	150	75
STS 100/60 ES	35	20 ( $\pm 10$ )	102	182	59	600	150	75

**Longueur:** 1,96 m

**Matériau - Surface:** acier inoxydable 304 ou 316 Ti

**Sous Construction:** acier noir, acier galvanisé ou en acier inoxydable. Veuillez préciser à la commande.

Plus grande largeur du joint ou capacité de mouvement ou hauteurs spéciales sur demande.

**Distance de montage:** 300 mm

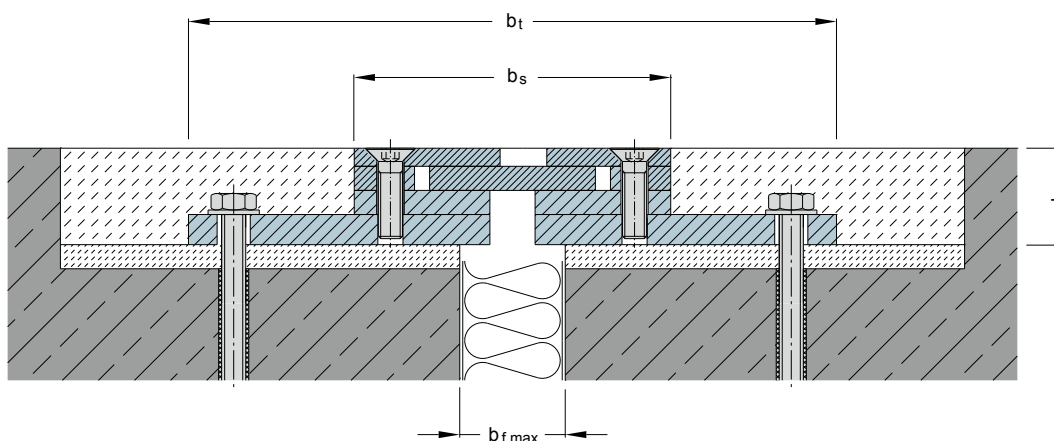

# STS 160

JOINT DE DILATATION POUR CHARGES LOURDES ET PASSAGES DE VÉHICULES SANS RESSAUT

# MIGUTRANS

SYSTÈMES DE JOINTS DE DILATATION EN MÉTAL MASSIF POUR CHARGES LOURDES

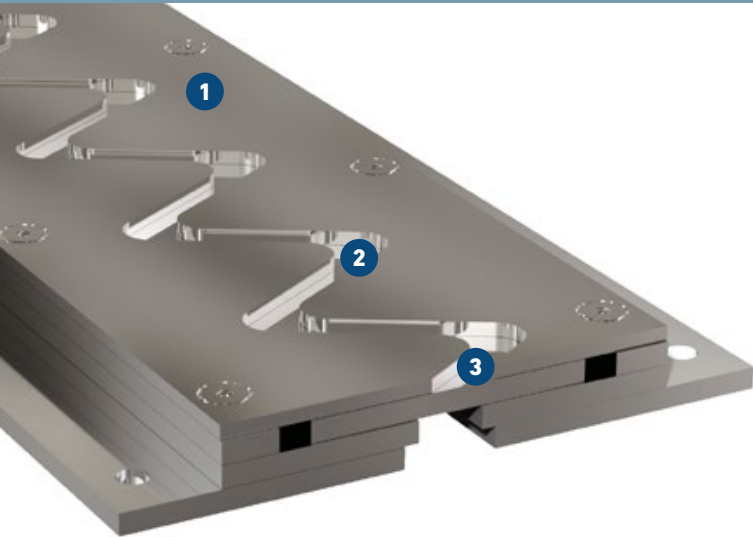

- 1 Combinaison acier/acier inoxydable**  
pour le passage de charges particulièrement élevées  
transpalettes, chariots élévateurs, poids lourds, véhicules spéciaux, etc.
- 2 Passage sans ressaut à partir d'une largeur de roue de 100 mm**  
convient pour le transport de marchandises sensibles
- 3 Absorbe les mouvements horizontaux (transversaux et parallèles)**  
Ne convient pas pour les mouvements verticaux

Profilé	Largeur du joint max. $b_f$ [mm]	Mouvement total $\Delta b_f$ [mm]	Largeur visible du profilé $b_s$ [mm]	Largeur totale du profilé $b_t$ [mm]	Hauteur du profilé $h$ [mm]	Capacité de charge  [kN]	Capacité de charge  [kN]	Capacité de charge  Roues rigides [kg/mm]
STS 160/30 ES	60	40 (±20)	163	233	29	600	150	75
STS 160/45 ES	60	40 (±20)	163	233	44	600	150	75
STS 160/60 ES	60	40 (±20)	163	233	59	600	150	75

**Longueur:** 1,96 m

**Matériau - Surface:** acier inoxydable 304 ou 316 Ti

**Sous Construction:** acier noir, acier galvanisé ou en acier inoxydable. Veuillez préciser à la commande.

Plus grande largeur du joint ou capacité de mouvement ou hauteurs spéciales sur demande.

**Distance de montage:** 300 mm

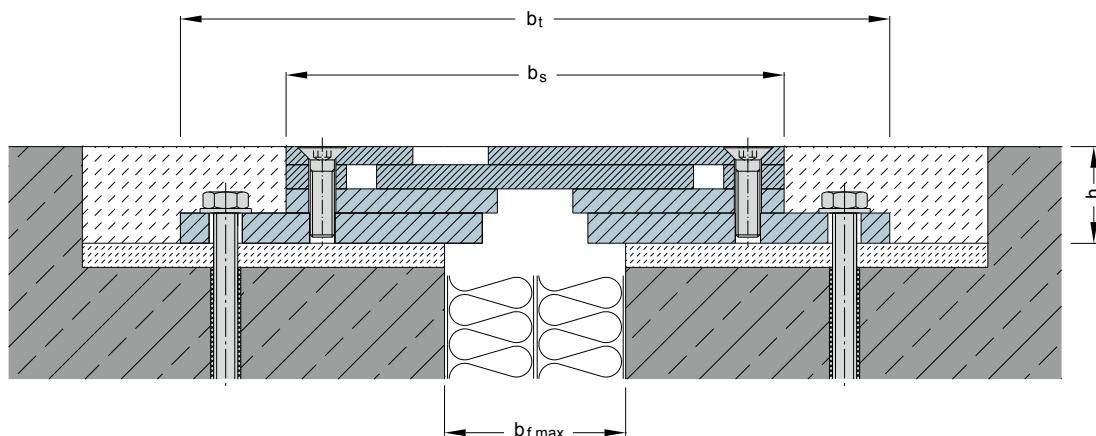

# STS 160/16 / STS 160/22

JOINT DE DILATATION À FAIBLE HAUTEUR D'INSTALLATION POUR CHARGES LOURDES ET PASSAGES DE VÉHICULES SANS RESSAUT

# MIGUTRANS

SYSTÈMES DE JOINTS DE DILATATION EN MÉTAL MASSIF POUR CHARGES LOURDES



- 1 Combinaison acier/acier inoxydable**  
pour le passage de charges particulièrement élevées  
transpalettes, chariots élévateurs, poids lourds, véhicules  
spéciaux, etc.
- 2 Passage sans ressaut à partir d'une largeur de roue de  
100 mm**  
convient pour le transport de marchandises sensibles
- 3 Extrêmement plat, fixation sans cornières**  
Gain de temps et économie de coûts d'installation, idéal pour  
un réaménagement
- 4 Absorbe les mouvements horizontaux (transversaux et  
parallèles)**  
Ne convient pas pour les mouvements verticaux

Profilé	Largeur du joint max. $b_f$ [mm]	Mouvement total $\Delta b_f$ [mm]	Largeur visible du profilé $b_s$ [mm]	Largeur totale du profilé $b_t$ [mm]	Hauteur du profilé $h$ [mm]	Capacité de charge [kN]	Capacité de charge [kN]	Capacité de charge Roues rigides [kg/mm]
STS 160/16 ES	30	40 ( $\pm 20$ )	163	163	16	600	150	75
STS 160/22 ES	30	40 ( $\pm 20$ )	163	163	21	600	150	75

**Longueur:** 1,96 m

**Matériau - Surface:** acier inoxydable 304 ou 316 Ti

**Sous Construction:** acier noir, acier galvanisé ou en acier inoxydable. Veuillez préciser à la commande.  
Plus grande largeur du joint ou capacité de mouvement ou hauteurs spéciales sur demande.

**Distance de montage:** 300 mm

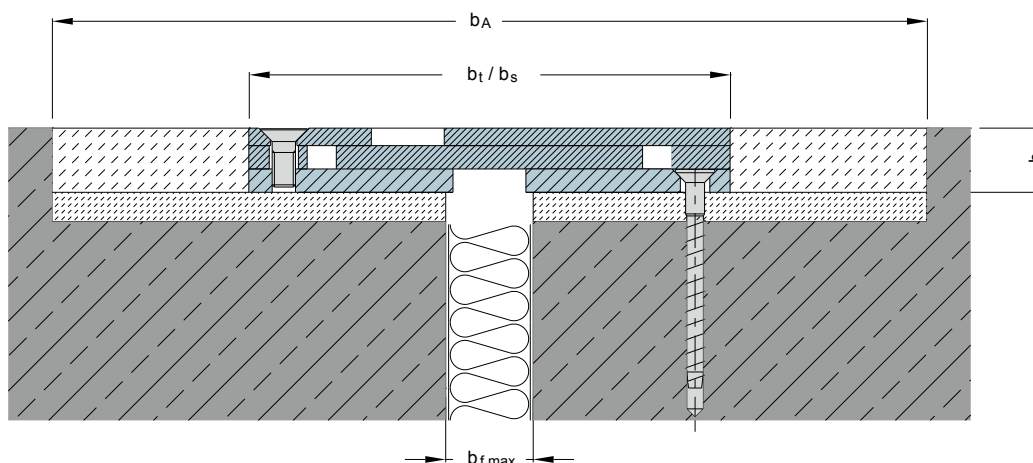

# STD 100

JOINT DE DILATATION ÉTANCHE POUR CHARGES LOURDES ET PASSAGE DE VÉHICULE SANS RESSAUT

# MIGUTRANS

SYSTÈMES DE JOINTS DE DILATATION EN MÉTAL MASSIF POUR CHARGES LOURDES

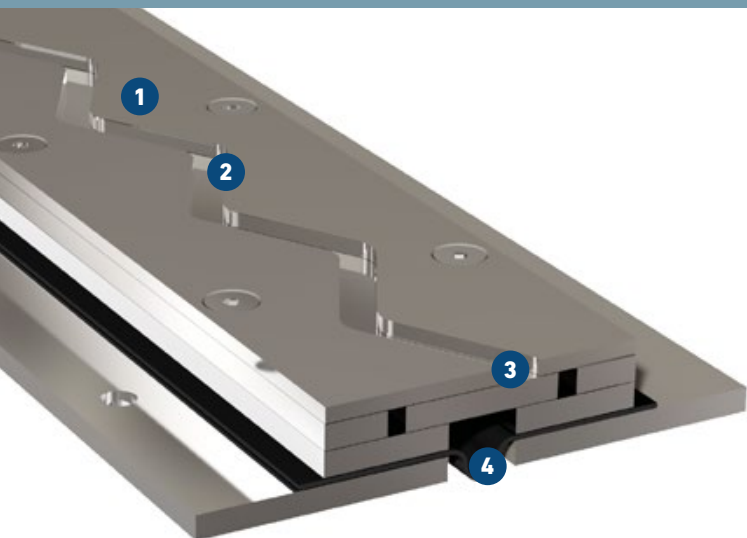

- 1** **Combinaison acier/acier inoxydable**  
 pour le passage de charges particulièrement élevées (transpalettes, chariots élévateurs, poids lourds, véhicules spéciaux, etc.)
- 2** **Passage sans ressaut à partir d'une largeur de roue de 100 mm**  
 convient pour le transport de marchandises sensibles
- 3** **Absorbe les mouvements horizontaux (transversaux et parallèles)**  
 Ne convient pas pour les mouvements verticaux
- 4** **Couche de scellement supplémentaire**  
 Étanchéité assurée avec le joint de raccord

Profilé	Largeur du joint max.	Mouvement total	Largeur visible du profilé	Largeur totale du profilé	Hauteur du profilé	Capacité de charge	Capacité de charge	Capacité de charge
	$b_f$ [mm]	$\Delta b_f$ [mm]	$b_s$ [mm]	$b_t$ [mm]	$h$ [mm]	[kN]	[kN]	Roues rigides [kg/mm]
STD 100/30 ES	35	20 ( $\pm 10$ )	102	182	31	600	150	75
STD 100/50 ES	35	20 ( $\pm 10$ )	102	182	51	600	150	75
STD 100/60 ES	35	20 ( $\pm 10$ )	102	182	61	600	150	75

**Longueur:** 1,96 m

**Couche d'étanchéité:** Wolfin IB

**Matériau - Surface:** acier inoxydable 304 ou 316 Ti

**Sous Construction:** acier noir, acier galvanisé ou en acier inoxydable. Veuillez préciser à la commande.

Plus grande largeur du joint ou capacité de mouvement ou hauteurs spéciales sur demande.

**Distance de montage:** 300 mm

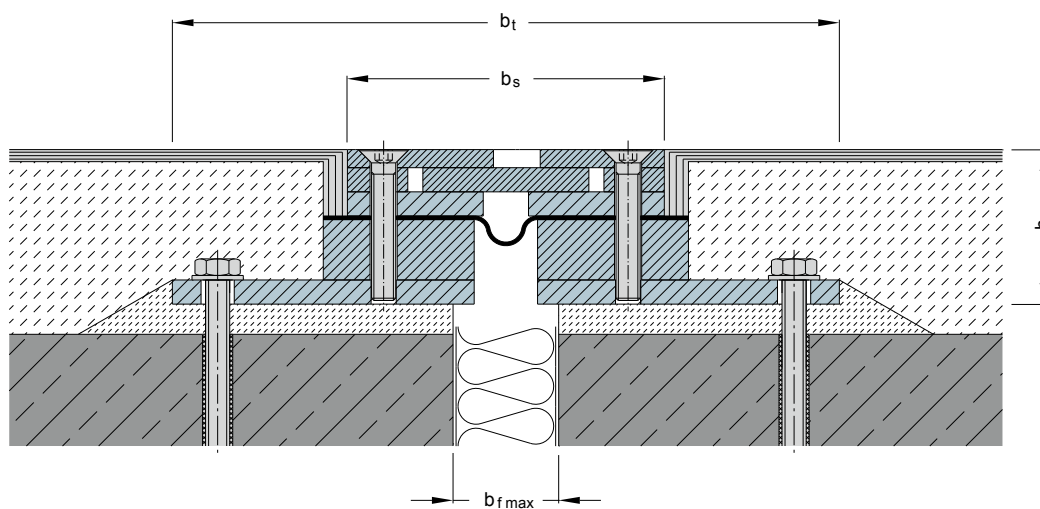

# STD 160

JOINT DE DILATATION ÉTANCHE POUR CHARGES LOURDES ET PASSAGE DE VÉHICULE SANS RESSAUT

# MIGUTRANS

SYSTÈMES DE JOINTS DE DILATATION EN MÉTAL MASSIF POUR CHARGES LOURDES

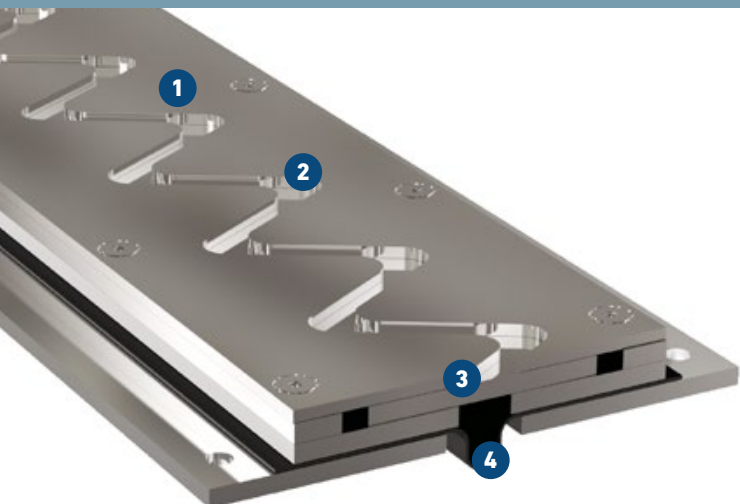

- 1** **Combinaison acier/acier inoxydable**  
pour le passage de charges particulièrement élevées (transpalettes, chariots élévateurs, poids lourds, véhicules spéciaux, etc.)
- 2** **Passage sans ressaut à partir d'une largeur de roue de 100 mm**  
convient pour le transport de marchandises sensibles
- 3** **Absorbe les mouvements horizontaux (transversaux et parallèles)**  
Ne convient pas pour les mouvements verticaux
- 4** **Couche de scellement supplémentaire**  
Étanchéité assurée avec le joint de raccord

Profilé	Largeur du joint max. $b_f$ [mm]	Mouvement total $\Delta b_f$ [mm]	Largeur visible du profilé $b_s$ [mm]	Largeur totale du profilé $b_t$ [mm]	Hauteur du profilé $h$ [mm]	Capacité de charge [kN]	Capacité de charge [kN]	Capacité de charge [kg/mm]
STD 160/30 ES	60	40 ( $\pm 20$ )	163	233	31	600	150	75
STD 160/45 ES	60	40 ( $\pm 20$ )	163	233	46	600	150	75
STD 160/60 ES	60	40 ( $\pm 20$ )	163	233	61	600	150	75

**Longueur:** 1,96 m

**Couche d'étanchéité:** Wolfin IB

**Matériau - Surface:** acier inoxydable 304 ou 316 Ti

**Sous Construction:** acier noir, acier galvanisé ou en acier inoxydable. Veuillez préciser à la commande.

Plus grande largeur du joint ou capacité de mouvement ou hauteurs spéciales sur demande.

**Distance de montage:** 300 mm

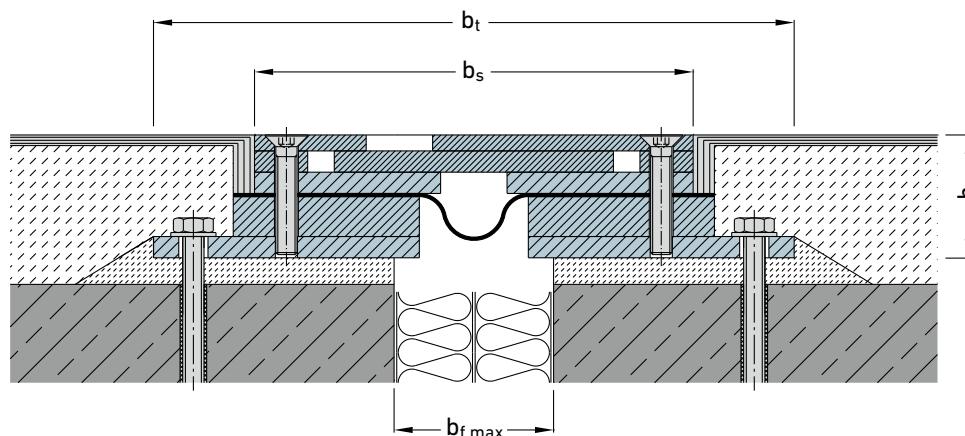



# FS 220 / FS 260 / FS 380



POUR SOLS À CHARGES LOURDES AVEC FAIBLE HAUTEUR D'INSTALLATION

# MIGUTRANS

SYSTÈMES DE JOINTS DE DILATATION EN MÉTAL MASSIF POUR CHARGES LOURDES



- 1 Surface visible symétrique n'a pas de lacunes**  
évite l'accumulation de saleté
- 2 Surface striée**  
évite tout dérapage
- 3 Extrêmement plat, fixation sans cornières**  
idéal pour le réaménagement, la remise à neuf, la rénovation
- 4 Système télescopique articulé**  
Absorbe les mouvements dans 3 directions
- 5 Profilé métallique massif**  
résistant à l'usure, sans entretien, longue durée

Profilé	Largeur du joint max. $b_f$ [mm]	Mouvement total $\Delta b_f$ [mm]	Largeur visible du profilé $b_s$ [mm]	Largeur totale du profilé $b_t$ [mm]	Hauteur du profilé $h$ [mm]	Capacité de charge  [kN]	Capacité de charge  [kN]	Capacité de charge  Roues rigides [kg/mm]
FS 220/20	60	40 (±20)	220	220	21	600	130	15
FS 260/20	100	40 (±20)	260	260	21	600	130	15
FS 380/20	215	40 (±20)	378	378	21	300	70	15

**Longueur:** 3 m

**Coloris standard :** aluminium naturel

Nous recommandons la fixation avec des vis en acier inoxydable Multi-Monti MMS F 7,5 x 95/30 ES (disponible en stock), la distance de fixation: 200 mm.

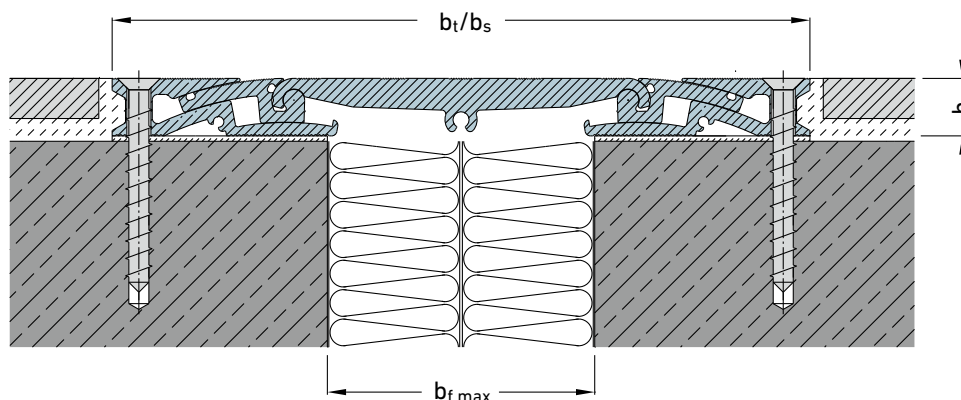

# FS 255 / FS 295 / FS 410

POUR SOLS À CHARGES LOURDES AVEC FAIBLE HAUTEUR D'INSTALLATION

# MIGUTRANS

SYSTÈMES DE JOINTS DE DILATATION EN MÉTAL MASSIF POUR CHARGES LOURDES



- 1 Surface visible symétrique sans ouverture**  
évite l'accumulation de saleté
- 2 Surface striée**  
évite tout dérapage
- 3 Extrêmement plat, fixation sans cornières**  
idéal pour le réaménagement, la remise à neuf, la rénovation
- 4 Système télescopique articulé**  
Absorbe les mouvements dans 3 directions
- 5 Profilé métallique massif**  
résistant à l'usure, sans entretien, longue durée

Profilé	Largeur du joint max. $b_f$ [mm]	Mouvement total $\Delta b_f$ [mm]	Largeur visible du profilé $b_s$ [mm]	Largeur totale du profilé $b_t$ [mm]	Hauteur du profilé $h$ [mm]	Capacité de charge  [kN]	Capacité de charge  [kN]	Capacité de charge  Roues rigides [kg/mm]
FS 255/30	50	60 (±30)	253	253	30	600	130	15
FS 295/30	90	60 (±30)	293	293	30	600	130	15
FS 410/30	205	60 (±30)	410	410	30	300	70	15

**Longueur:** 3 m

**Coloris standard :** aluminium, FS 410 : aluminium anodisé.

Nous recommandons la fixation avec des vis en acier inoxydable Multi-Monti MMS F 7,5 x 115/50 ES (disponible en stock), la distance de fixation: 200 mm.

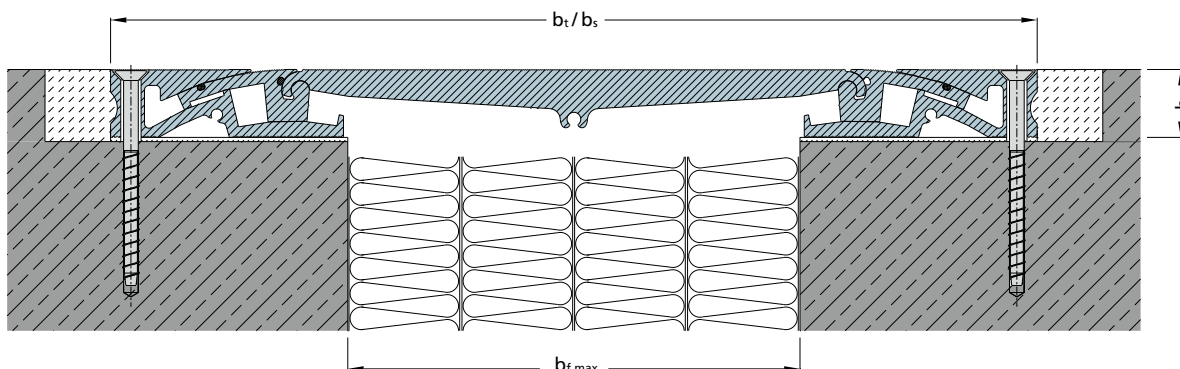

# FSN 50

JOINT DE DILATATION MÉTALLIQUE – FIXATION RAPPORTÉE – SOUMIS AU PASSAGE DE PIÉTONS

# MIGUTRANS

SYSTÈMES DE JOINTS DE DILATATION EN MÉTAL MASSIF POUR CHARGES LOURDES



- 1 Profilé métallique massif**  
résistant à l'usure, sans entretien, longue durée
- 2 Surface visible symétrique sans ouvertures**  
évite l'accumulation de saleté
- 3 Surface striée**  
évite tout dérapage
- 4 Système télescopique articulé**  
Absorbe les mouvements dans 3 directions

**Idéal pour le réaménagement, la remise à neuf, la rénovation**

Profilé	Largeur du joint max. $b_f$ [mm]	Mouvement total $\Delta b_f$ [mm]	Largeur visible du profilé $b_s$ [mm]	Largeur totale du profilé $b_t$ [mm]	Hauteur du profilé $h$ [mm]	Force de plaques latérales en aluminium $h_1$ [mm]	Capacité de charge 
FSN 50	55	10 ( $\pm 5$ )	173	173	15	3	piétons

\* Véhicules légers sur demande.

**Longueur:** 4 m

**Coloris standard :** aluminium naturel

**Distance de montage:** 300 mm

Versions d'angle:

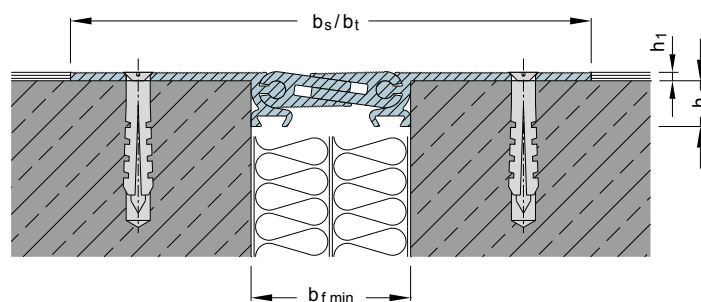
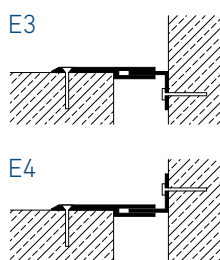

# FSN 99

JOINT DE DILATATION MÉTALLIQUE – FIXATION RAPPORTÉE – SOUMIS AU PASSAGE DE PIÉTONS

# MIGUTRANS

SYSTÈMES DE JOINTS DE DILATATION EN MÉTAL MASSIF POUR CHARGES LOURDES

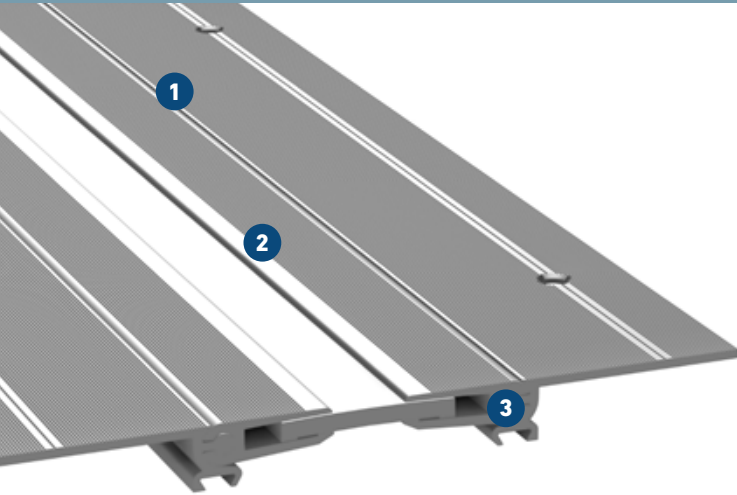

- 1 Profilé métallique massif**  
résistant à l'usure, sans entretien, longue durée
- 2 Surface visible symétrique sans ouvertures**  
évite l'accumulation de saleté
- 3 Surface striée**  
évite tout dérapage

**Système télescopique articulé**  
Absorbe les mouvements dans 3 directions

**Idéal pour le réaménagement, la remise à neuf, la rénovation**

Profilé	Largeur du joint max. $b_f$ [mm]	Mouvement total $\Delta b_f$ [mm]	Largeur visible du profilé $b_s$ [mm]	Largeur totale du profilé $b_t$ [mm]	Hauteur du profilé $h$ [mm]	Force de plaques latérales en aluminium $h_1$ [mm]	Capacité de charge 
FSN 99	100	40 ( $\pm 20$ )	219	219	15	3	piétons

\* Véhicules légers sur demande.

**Longueur:** 4 m

**Coloris standard :** aluminium naturel

**Distance de montage:** 300 mm

Versions d'angle:

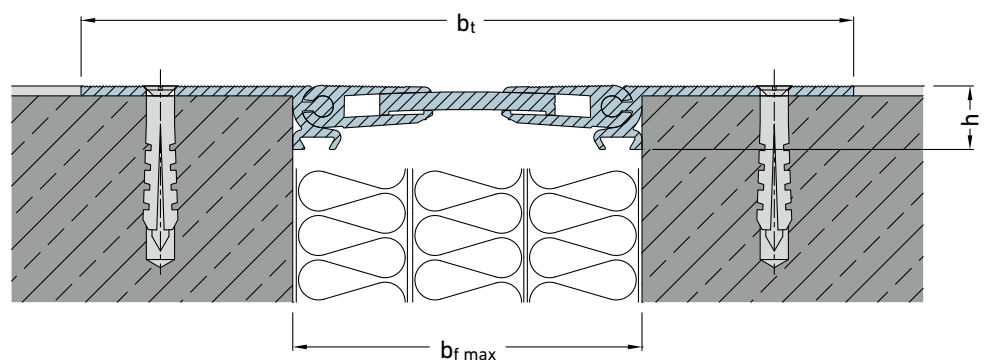
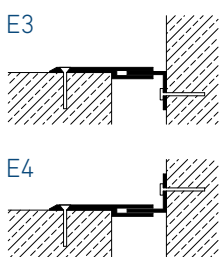

# FSNX 146



JOINT DE DILATATION MÉTALLIQUE POUR SOLS – FIXATION RAPPORTÉE –  
SOUIS AU PASSAGE DE VÉHICULES LÉGERS ET PIÉTONS

# MIGUTRANS

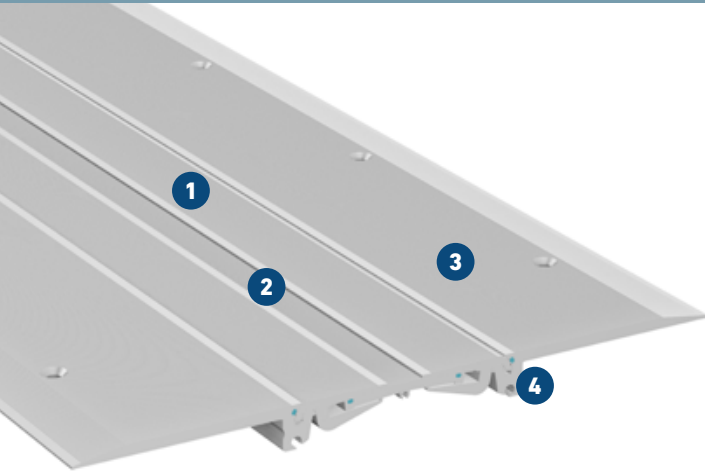
SYSTÈMES DE JOINTS DE DILATATION EN MÉTAL MASSIF  
POUR CHARGES LOURDES



- 1** **Profilé métallique massif**  
résistant à l'usure, sans entretien, longue durée
- 2** **Surface visible sans ouvertures**  
évite l'accumulation de saleté
- 3** **Surface striée**  
évite tout dérapage
- 4** **Système télescopique articulé**  
absorbe le mouvement dans 3 directions

Profilé	Largeur du joint max.	Mouvement total	Largeur visible du profilé	Largeur totale du profilé	Hauteur du profilé	Force de plaques latérales en aluminium	Capacité de charge	Capacité de charge
	$b_f$ [mm]	$\Delta b_f$ [mm]	$b_s$ [mm]	$b_t$ [mm]	$h$ [mm]	$h_1$ [mm]	 [kN]	 Roues rigides [kg/mm]
FSNX 146	152	50 ( $\pm 25$ )	392	392	18	6,6	30	3,5

**Longueur:** 4 m

**Coloris standard :** aluminium naturel

**Instructions d'installation:**

Toute irrégularité de la surface sur laquelle le profilé est fixé doit être corrigée en utilisant un adhésif époxy par exemple Reckli-adhésif EP. Ensuite, les supports en aluminium doivent être fixés sur les deux faces avec des vis fraisées en acier inoxydable, par exemple Type multi Monti MMS 7,5 ES ou similaire, à des intervalles de 200 mm.

Versions d'angle:

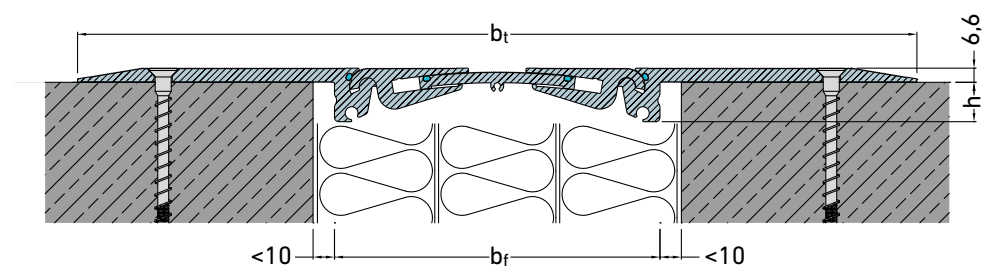
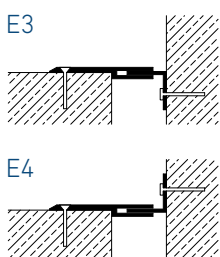

# FSN / FSNX

JOINT DE DILATATION MÉTALLIQUE – FIXATION RAPPORTÉE – SOUMIS AU PASSAGE DE VÉHICULES LÉGERS ET PIÉTONS

# MIGUTRANS

SYSTÈMES DE JOINTS DE DILATATION EN MÉTAL MASSIF POUR CHARGES LOURDES

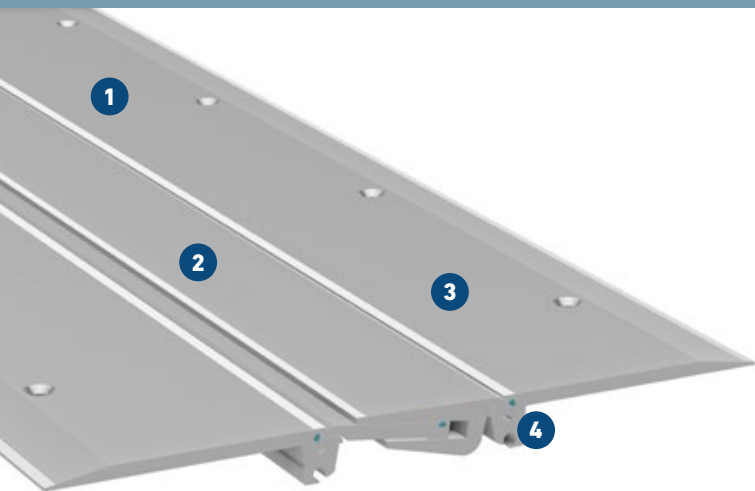

- 1** **Profile métallique massif**  
résistant à l'usure, sans entretien, longue durée
- 2** **Surface visible sans ouvertures**  
évite l'accumulation de saleté
- 3** **Surface striée**  
évite tout dérapage
- 4** **Système télescopique articulé**  
absorbe le mouvement dans 3 directions

Profilé	Largeur du joint max.	Mouvement total	Largeur visible du profilé	Largeur totale du profilé	Profondeur de montage	Force de plaques latérales en aluminium	Capacité de charge	Capacité de charge	Capacité de charge
	$b_f$ [mm]	$\Delta b_f$ [mm]	$b_s$ [mm]	$b_t$ [mm]	$h$ [mm]	$h_1$ [mm]	[kN]	[kN]	Roues rigides [kg/mm]
FSN 46 */**	50	20 ( $\pm 10$ )	286	286	21	6,6	90	70	6,5
FSNX 75	84	20 ( $\pm 10$ )	320	320	21	6,6	90	70	6,5
FSNX 105	111	20 ( $\pm 10$ )	351	351	22	6,6	90	70	6,5
FSNX 110	118	30 ( $\pm 15$ )	354	354	21	6,6	90	70	6,5
FSNX 130	142	40 ( $\pm 20$ )	378	378	28	6,6	90	35	6,5
FSNX 155 **	162	40 ( $\pm 20$ )	398	398	24	6,6	90	35	6,5
FSNX 160	170	60 ( $\pm 30$ )	406	406	34	6,6	90	35	6,5
FSN 185 **	200	60 ( $\pm 30$ )	409	409	18	6,6	90	35	6,5
FSN 280 **	240	85 ( $\pm 42,5$ )	454	454	21	6,6	35	35	6,5
FSN 285 **	290	100 ( $\pm 50$ )	508	508	28	6,6	35		

\* Ne peut pas prendre les règlements

\*\* La largeur du joint ne doit pas s'écarter de manière significative de la largeur du joint  $b_f$ .

**Longueur:** 4 m (FSN 185, FSN 280 et FSN 285: 3 m)

**Coloris standard :** aluminium naturel

Versions d'angle:

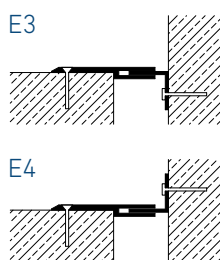

FSNX 110

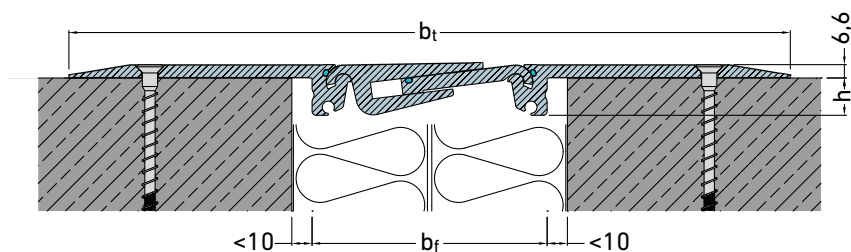

FSN 46

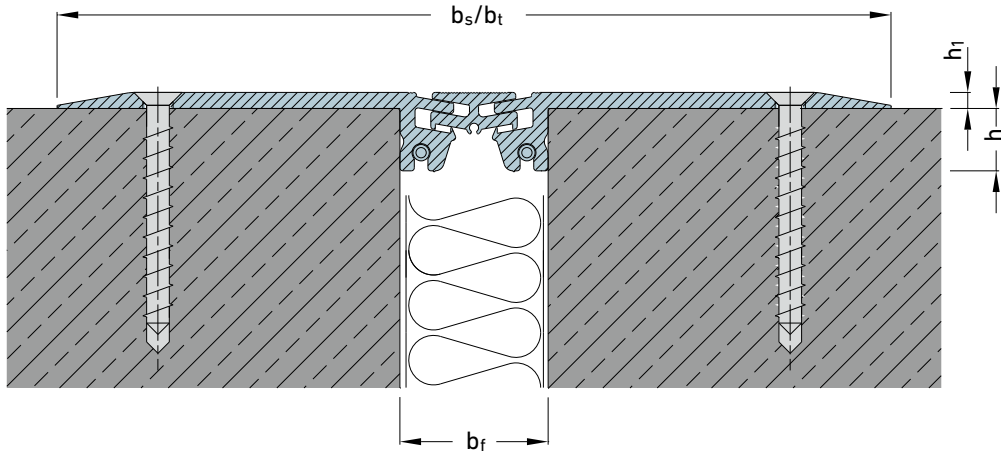

FSN 185

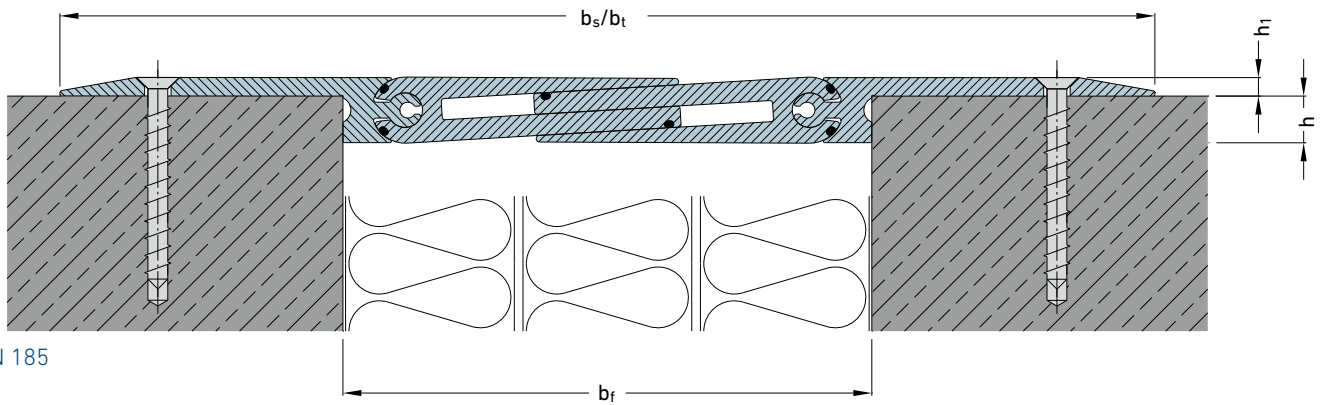

FSN 105 / 155

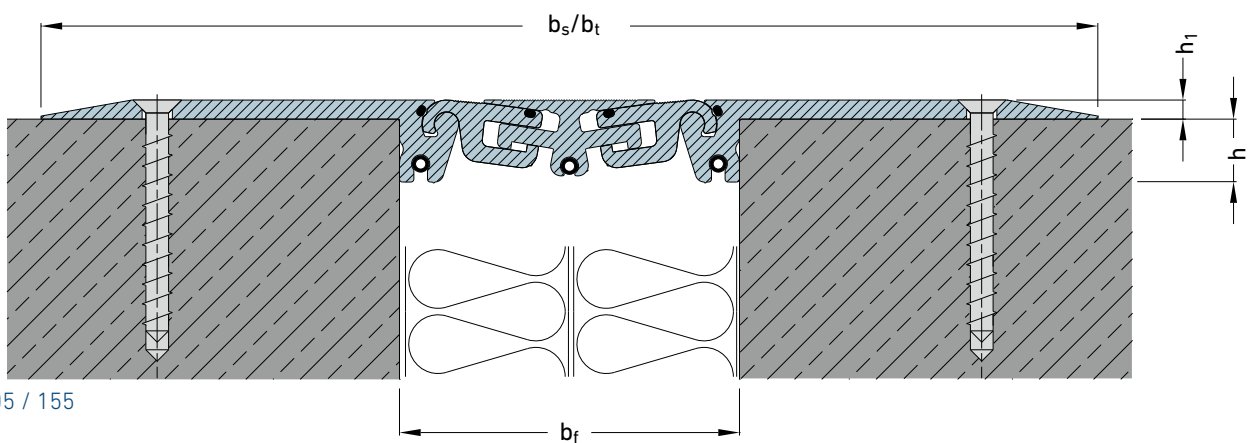

**Instructions d'installation:**

Les ailes d'appui latérales des profilés doivent être collées dans une fine couche de compensation en résine époxy, par ex. colle Reckli EP. Puis, les ailes d'appui sont ancrées des deux côtés avec des vis autotaraudeuses en acier inoxydable, par ex. MMS-F 7,5 ES pour le béton à une distance de 200 mm.

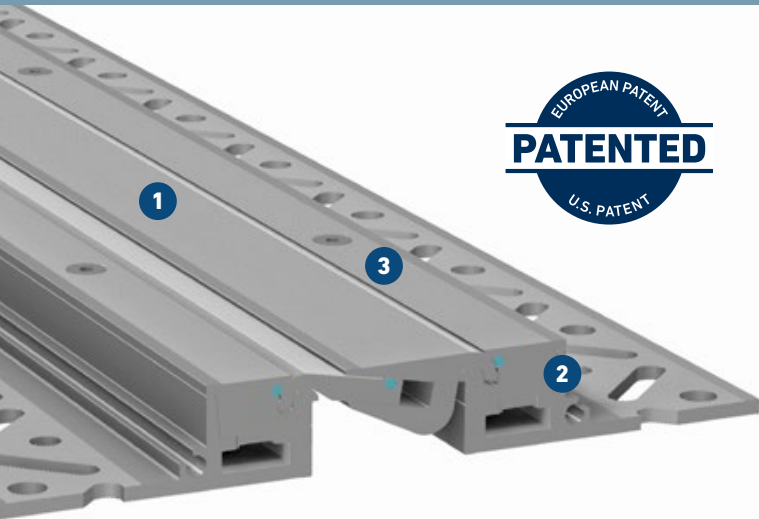

**Profilé au design industriel génération X**  
avec éléments amovibles, réversibles et réglables en largeur

- 1 Zone visible sans espace**  
empêche l'accumulation de saleté, faible effort de nettoyage
- 2 Solide tout aluminium**  
donc peu d'entretien, résistant à l'usure et durable
- 3 Surface striée**  
excellente adhérence, évite tout dérapage

**Hauteur optimisée pour rénovation à juste 30 mm**

**Système télescopique articulé**  
absorbe les mouvement dans 3 directions

**Branches perforées avec matrice de fixation MIGUA®**  
offre des options d'ancrage optimales dans le sous-sol

Profilé	Largeur du joint max. $b_f$ [mm]	Mouvement total $\Delta b_f$ [mm]	Largeur visible du profilé $b_s$ [mm]	Largeur totale du profilé $b_t$ [mm]	Hauteur du profilé $h$ [mm]	Capacité de charge [kN]	Capacité de charge [kN]	Capacité de charge [kg/mm]
FSRX 111/30	50	20 ( $\pm 10$ )	111	240	30	300	130	10
FSRX 139/30	75	20 ( $\pm 10$ )	139	268	30	300	150	15
FSRX 144/30	75	30 ( $\pm 15$ )	144	273	30	300	130	10
FSRX 168/30	100	40 ( $\pm 20$ )	168	297	30	300	130	10
FSRX 180/30	116	50 ( $\pm 25$ )	180	309	30	30		3,5
FSRX 196/30	130	60 ( $\pm 30$ )	196	325	30	300	100	10

**L'élément de mouvement est facile à monter et interchangeable sans abimer le revêtement.**

Le système FSRX peut ainsi être renouveler ou échanger facilement, par exemple dans le cas de l'endommagement mécanique, de l'usure ou d'un changement de couleur désiré ou si les mouvements réel du joints différent du mouvement initialement calculé.

**Longueur:** 4 m

**Coloris standard :** aluminium, aussi disponible anodisé

Résistance au dérapage au terme de DIN 51130, classe d'évaluation R 10 (sens transversal au joint), R9 (sens longitudinal au joint)  
Raccords muraux et pièces moulées sur demande.

Les joints de dilatation FSRX 139 et FSRX 180 offre une disposition symétrique.

Détails pour la version anodisée à la page Seite 49.

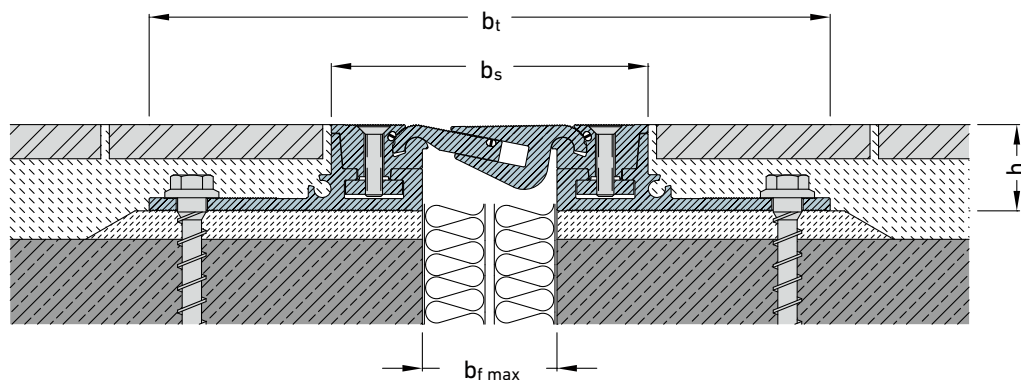

FSRX 111 /30



# JOINTS DE DILATATION ANODISÉS

JOINT DE DILATATION POUR CHARGES LOURDES

# MIGUTRANS

SYSTÈMES DE JOINTS DE DILATATION EN MÉTAL MASSIF POUR CHARGES LOURDES

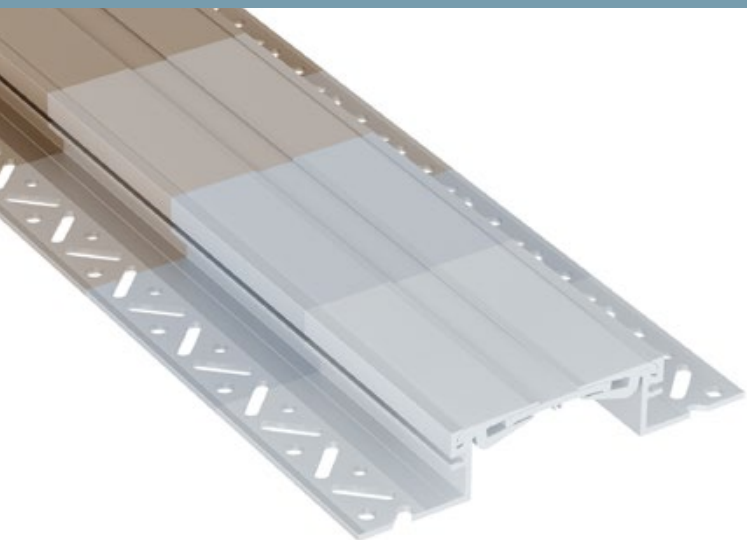

Certains profilés pour joints de dilatation peuvent désormais être intégrés à vos projets dans différentes nuances de couleurs. Cela vous donne encore plus de liberté de conception lors de votre choix de couvre-joint..

Initialement disponible en quatre nuances de couleurs, nous vous offrons maintenant la possibilité de créer des surfaces homogènes.

Et si elles ne correspondent pas à votre projet actuel, nous serons heureux de trouver la teinte qui correspond parfaitement à votre demande.

Qu'il s'agisse de couleurs ton sur ton ou de couleurs contrastées, c'est à vous de choisir.

Profilé	Largeur du joint max.	Mouvement total	Largeur visible du profilé	Largeur totale du profilé	Capacité de charge	Capacité de charge	Capacité de charge
	b <sub>f</sub> [mm]	Δb <sub>f</sub> [mm]	b <sub>s</sub> [mm]	b <sub>t</sub> [mm]	[kN]	[kN]	Roues rigides [kg/mm]
ESF 10 AL	10	4 (±2)	10	77	600	130	6,5
FS 40	35	16 (±8)	40	161-173	300	70	6,5
FS 50	30	10 (±5)	53	138-140	90	35	3
FSX 75	50	20 (±10)	77	198	300	130	10
FSL 77	50	22 (±11)	77	164	12*		
SFS 90	50	20 (±10)	90	183	300	69	6,5
FSX 105	75	20 (±10)	105	226	600	150	15
FSX 110	75	30 (±15)	110	231	300	130	10
FSX 130	100	40 (±20)	134	255	300	130	10
FSX 146	117	50 (±25)	146	267	30		3,5
FSX 160	130	60 (±30)	162	283	300	100	10

\* Capacité de chargevoitures

Il en va de même pour tous les profilés de type FSRX

**Hauteur de profilé :** Les profilés sont disponibles dans toutes les hauteurs de profilés de base (voir la fiche technique)

**Longueur:** 4 m

**Coloris standard :** aluminium, aussi disponible anodisé

Autres hauteurs de profilé sur demande.

**Valable pour les joints de dilatation anodisés:**

En anodisant, la surface est durcie, mais des rayures ne peuvent pas être exclues sous la contrainte mécanique des joints de dilatation.

De légers écarts de couleur et / ou de brillance entre différents grads ou livraisons ne constituent pas un motif de réclamation.

Le traitement est effectué conformément à la norme DIN 17611 et aux normes Qualanod (Quality Label for Sulphuric Acid-Based Anodizing of Aluminium) relatives à l'anodisation de l'aluminium.

Les profilés doivent être nettoyés et entretenus conformément aux spécifications du Qualanod et à la fiche A5 du centre en aluminium.

Nous sommes heureux de vous conseiller.

**Couleurs standard basées sur les éventails de couleurs EURAS:**

■ C 0 Nature ■ C 31 Lumière ■ C 32 Bronze clair

Autres couleurs sur demande.

## VERSIONS ANGULAIRES DIMENSIONS

Profilé	Hauteur du profilé* h [mm]	Version Angulaire E3			Version Angulaire E4		
		b <sub>s</sub> [mm]	b <sub>t</sub> [mm]	Profondeur du joint min h <sub>E</sub> [mm]	b <sub>s</sub> [mm]	b <sub>t</sub> [mm]	Profondeur du joint min h <sub>E</sub> [mm]
FS 40 **	19, 25, 35, 60	40	101	44	40	101	40
FS 46	50	48	109	35	52	113	46
FS 50	20, 35, 50, 90	55	99	31	55	99	40
FSX 75	22, 30, 40, 50, 60, 80, 100	79	140	60	81	142	40
FS 99	20, 35, 50, 90	101	145	31	101	145	40
FS 105	30, 42, 52, 62	110	168	60	110	169	40
FSX 110	30, 40, 50, 60, 80, 100	112	173	60	114	175	40
FS 110 ES	42, 52, 62, 77, 87, 97	116	173	60	116	173	40
FSX 130	40, 50, 60, 80, 100	136	197	60	138	199	40
FSX 146	22, 30, 40, 50, 60, 80, 100	148	209	60	150	211	40
FS 155	30, 42, 52, 62	159	218	60	159	218	40
FSX 160	40, 50, 60, 80, 100	164	225	60	166	227	40
FS 167	30, 42, 52, 62	169	227	60	169	227	40
FS 185	27, 40, 80	186	246	75	186	246	50
FSV 235	45, 80, (90), (130), (140)	210	271	75	210	271	50
FSV 280	45, 80, (90), (130), (140)	256	317	75	256	317	50
FSV 285	27, 40, 80	285	345	75	285	345	50
FSV 335	45, 80, (90), (130), (140)	310	372	75	310	372	50
FSRX 111	30	96	160	60	98	162	40
FSRX 139	30	124	188	60	126	190	40
FSRX 144	30	129	193	60	131	195	40
FSRX 168	30	153	217	60	155	219	40
FSRX 180	30	165	229	60	167	231	40
FSRX 196	30	181	245	60	183	247	40
FSN 46			168	35		172	46
FSN 50			115	31		115	40
FSNX 75			202	60		204	40
FSN 99			161	31		161	40
FSNX 105			230	60		232	40
FSNX 110			235	60		237	40
FSNX 130			259	60		261	40
FSNX 146			271	60		273	40
FSN 155			281	60		281	40
FSNX 160			287	60		289	40
FSN 185			298	75		298	50
FSN 280			342	75		342	50
FSN 285			397	75		397	50
FSL 77	20, 35, 50, 90	79	123	31	79	123	40
FSL 104	20, 35, 50, 90	107	150	31	107	150	40
FSL 113	20, 35, 50, 90	115	159	31	115	159	40
SFS 90	24, 30, 42				96	141	50
SFS 115	24, 30, 42				121	166	50
SFS 135	24, 30, 42				141	186	50

\* Autres hauteurs disponibles sur demande

\*\* Versions angulaire uniquement sur demande

## VERSIONS ANGULAIRES

### FS E4

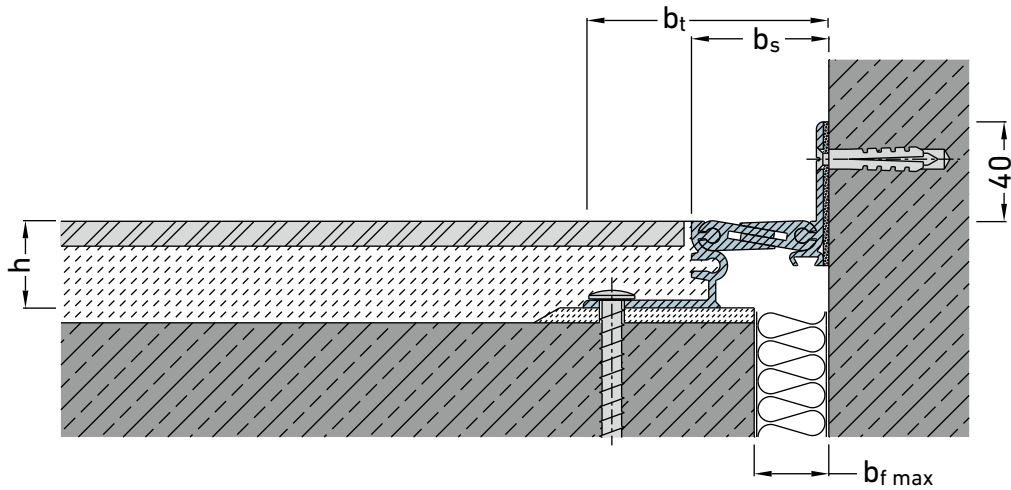

FS 50 E4

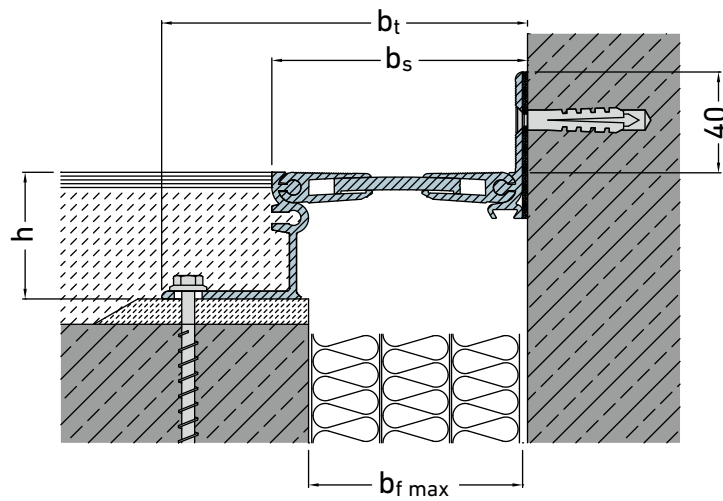

FS 99 E4

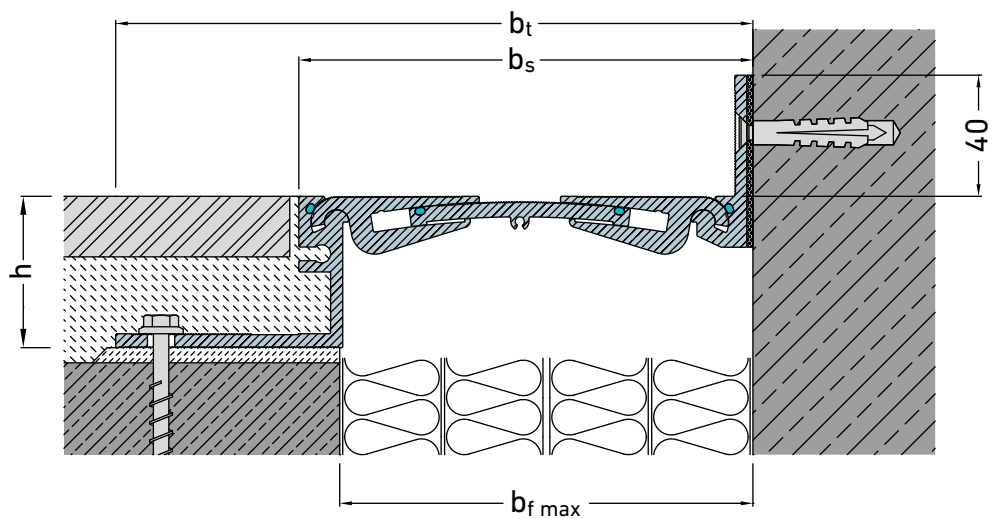

FSX 146 E4

## VERSIONS ANGULAIRES

### FS E4

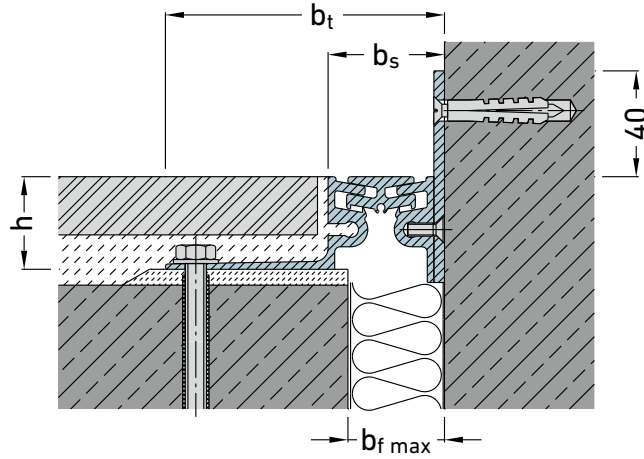

FS 40 E4

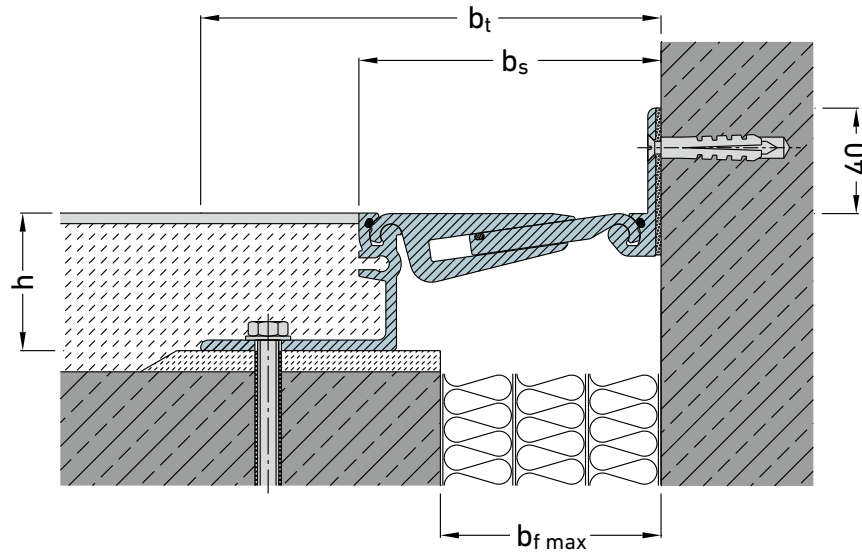

FSX 75 E4  
FSX 110 E4  
FSX 130 E4  
FSX 160 E4

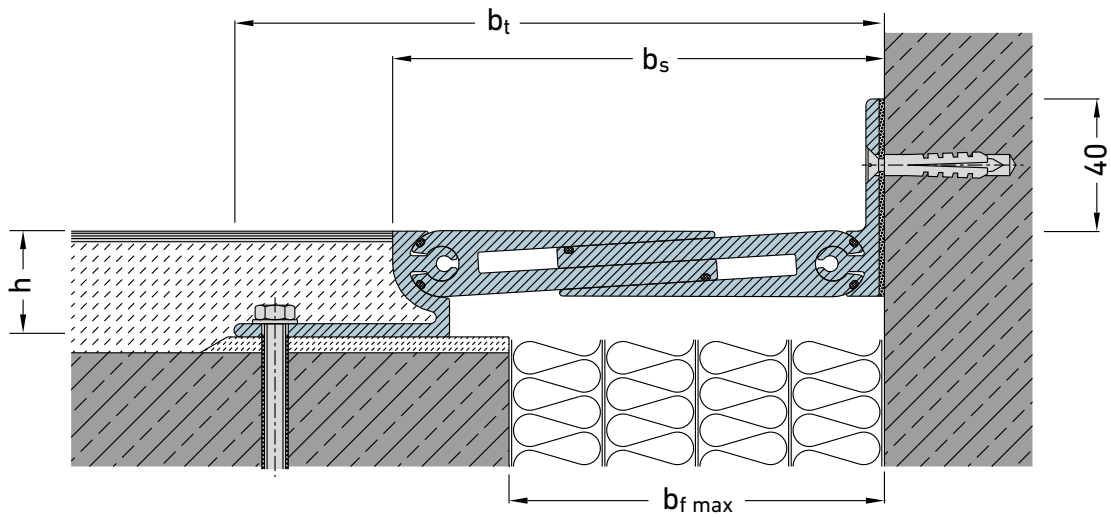

FS 185 E4

## VERSIONS ANGULAIRES

FS / FSV E4

FS 105 E4  
FS 155 E4

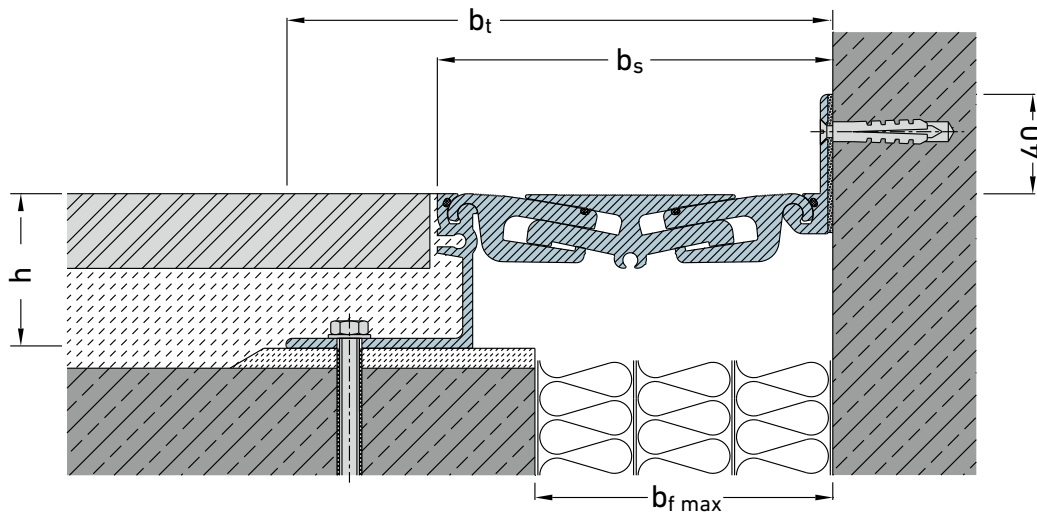

FSV 235 E4  
FSV 280 E4

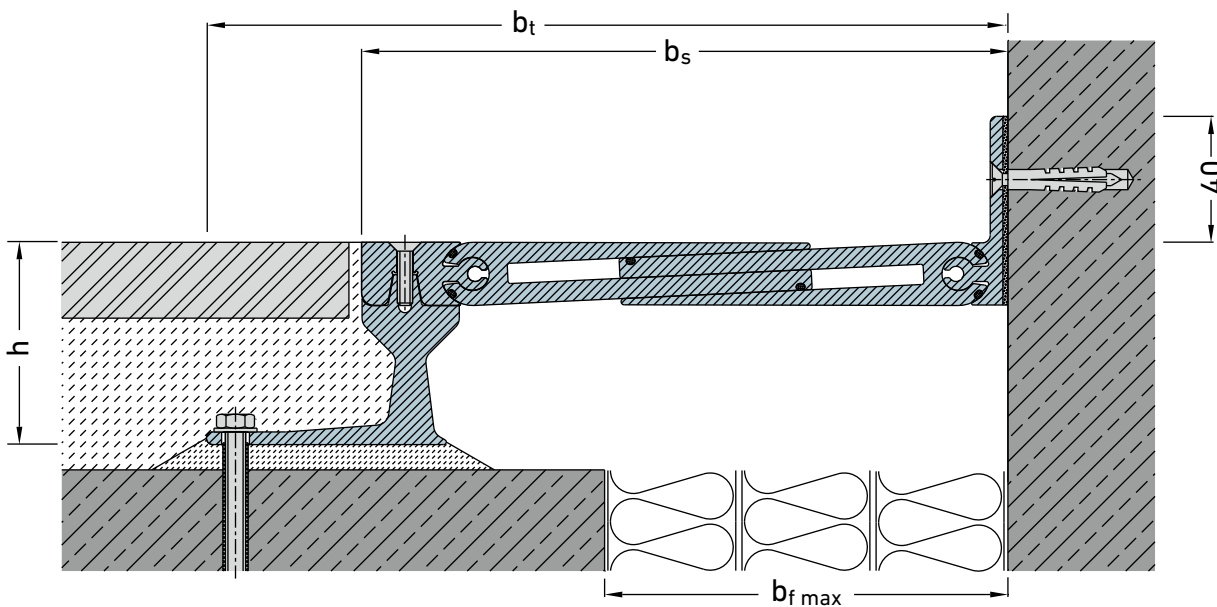

FSV 285 E4

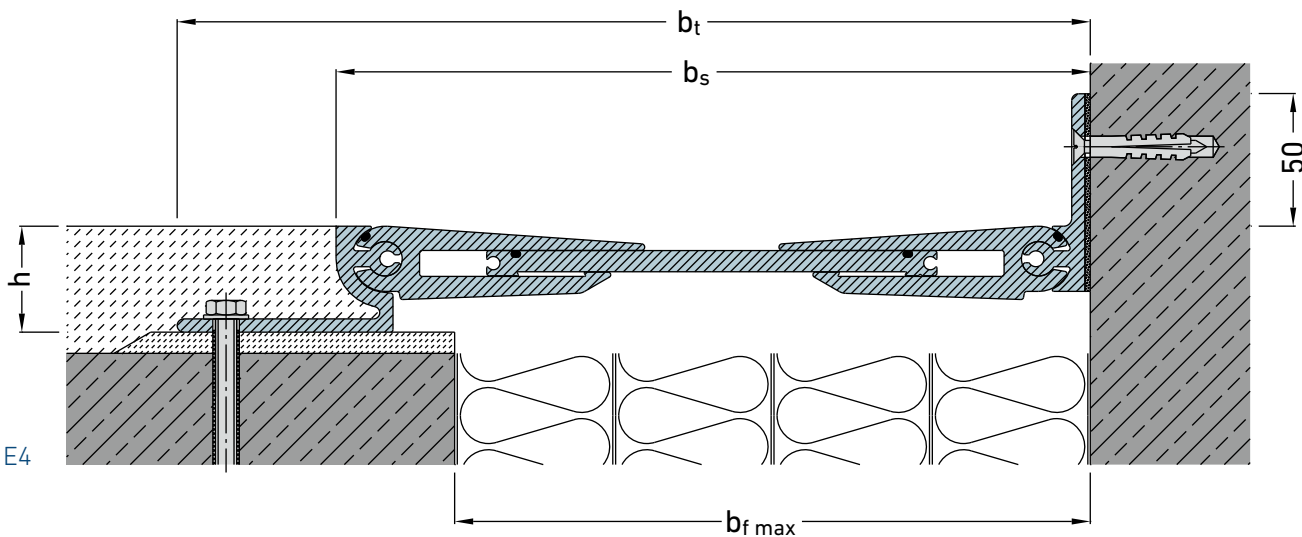

## VERSIONS ANGULAIRES

### FSN E4

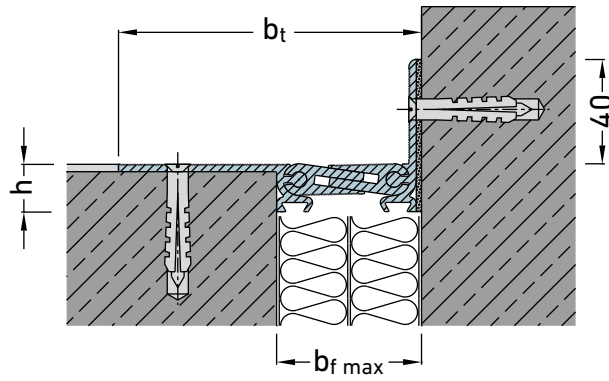

FSN 50 E4

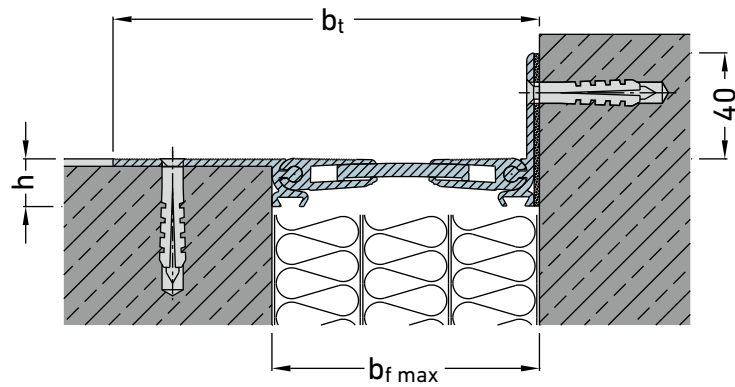

FSN 99 E4  
(FSNX 146 E4)

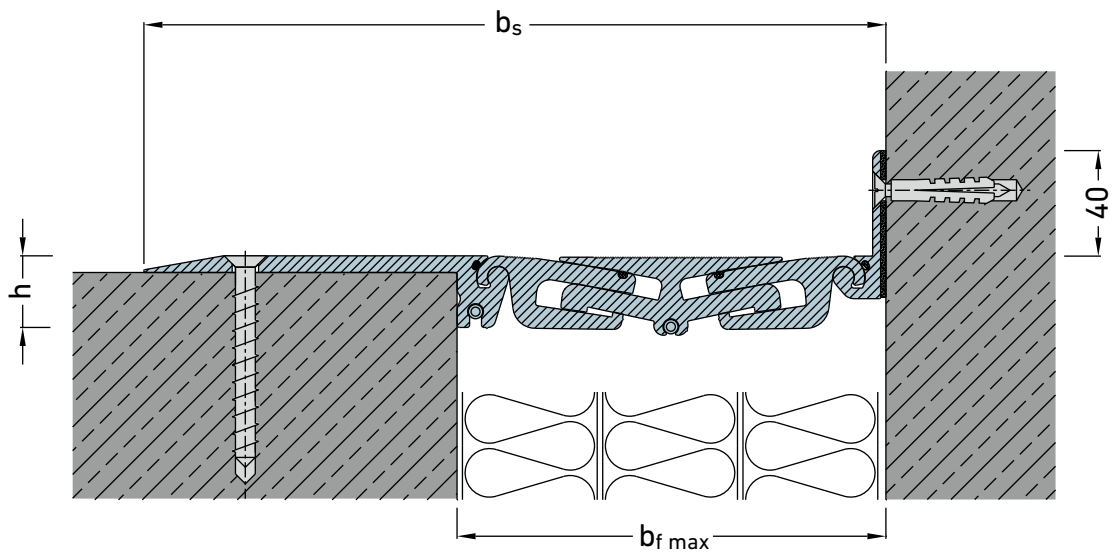

FSN 105 E4  
FSN 155 E4

## VERSIONS ANGULAIRES

### FS E3

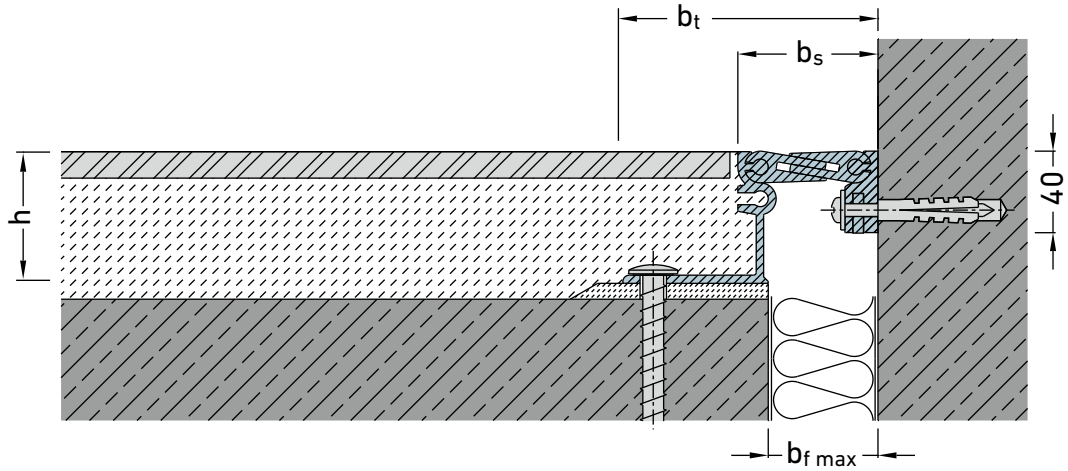

FS 50 E3

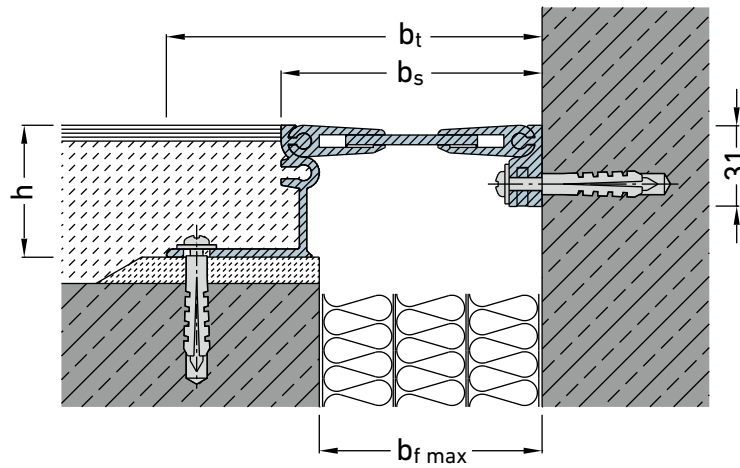

FS 99 E3

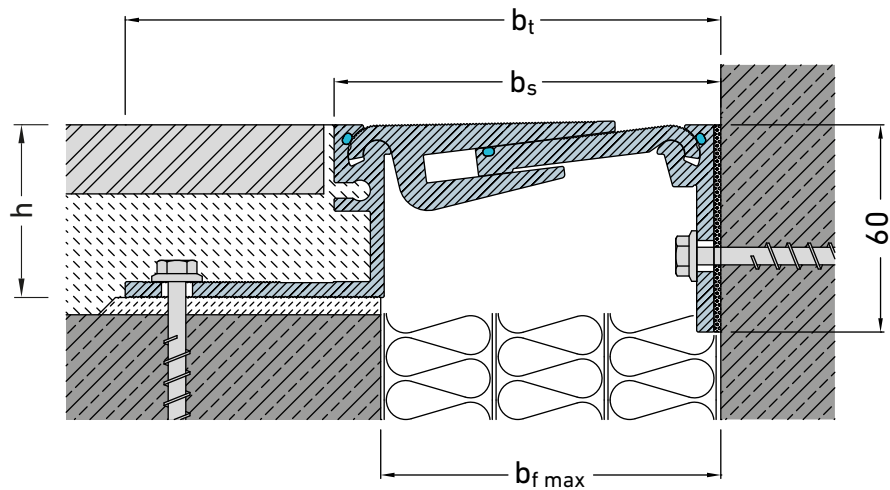

FSX 75 E3  
FSX 110 E3  
FSX 130 E3  
FSX 160 E3

## VERSIONS ANGULAIRES

### FS E3

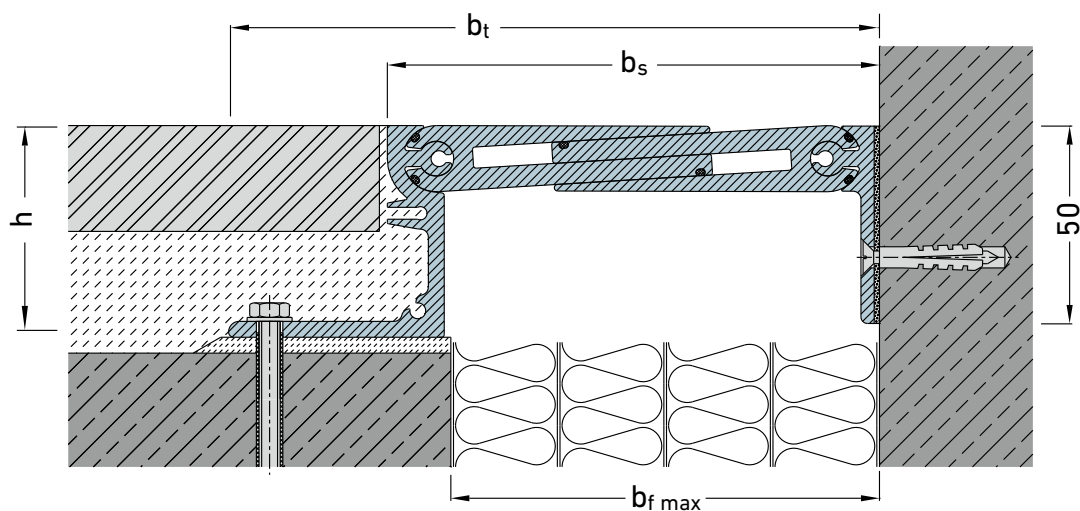

FS 185 E3

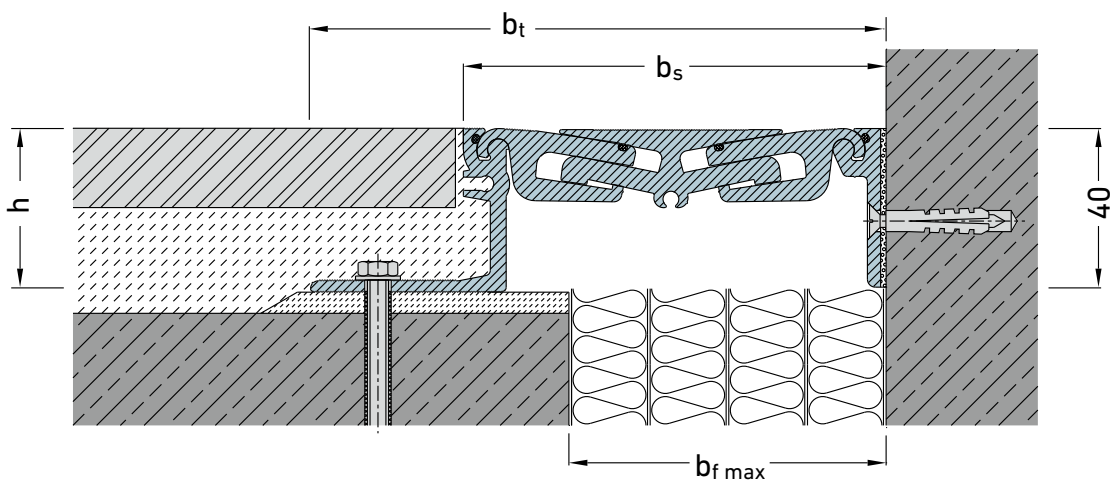

FS 155 E3

Lorsque vous utilisez les versions E3 veuillez solliciter notre conseil technique.

Veillez noter la possibilité de fixation lors du montage de la connexion E3



## EXEMPLES D'APPLICATIONS

### FAIBLES HAUTEURS D'INSTALLATION DANS DES RÉSERVATIONS

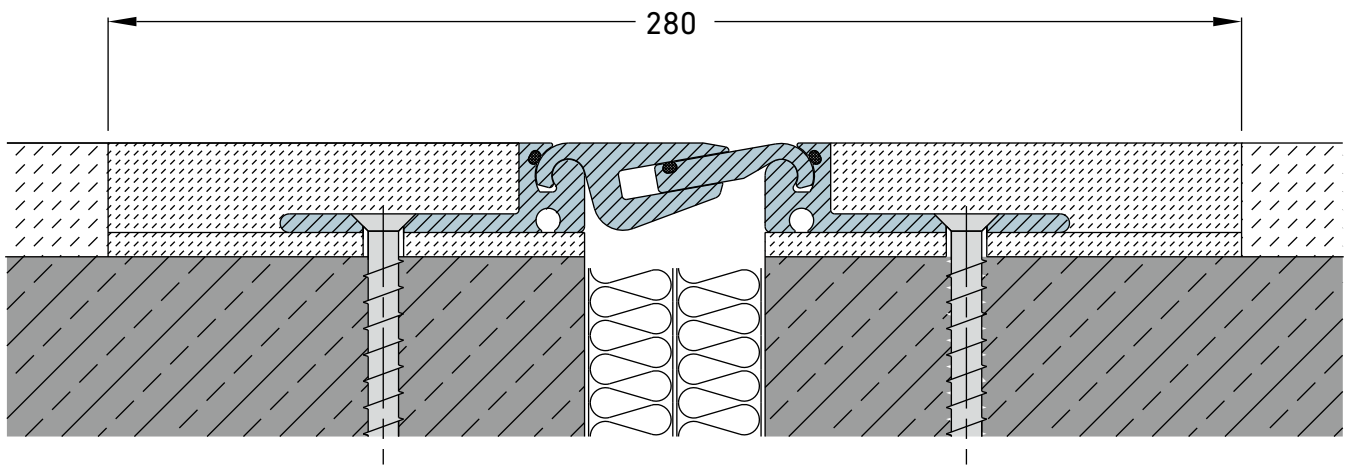

Système MIGUTRANS FSX 75/22, p.e. installé dans une chape de béton magnésien.

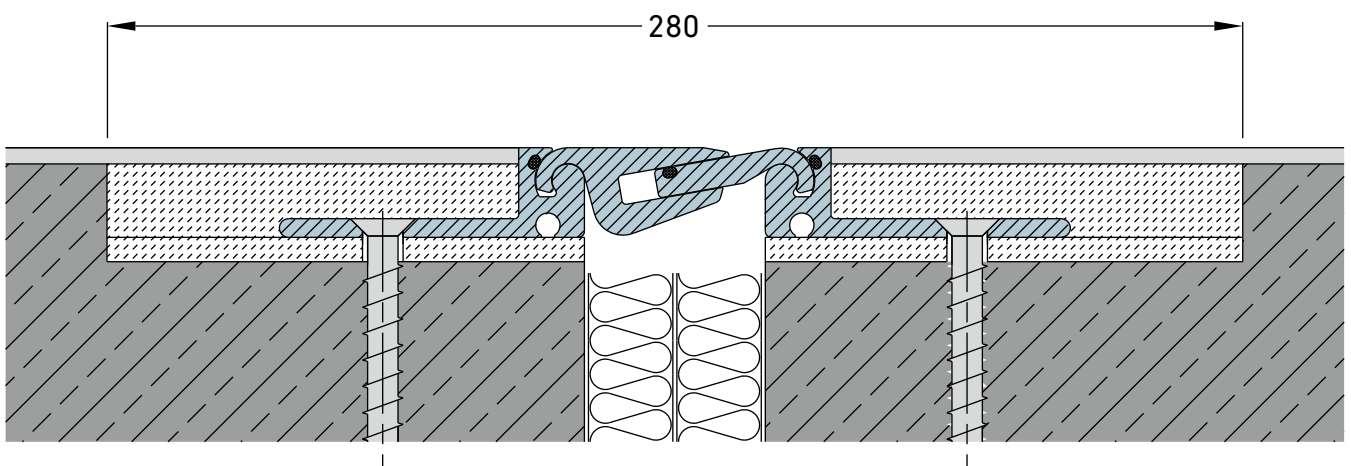

Système MIGUTRANS FSX 75/22, p.e. installé dans une réservation dans une dalle béton.

## EXEMPLES D'APPLICATIONS HAUTEURS COMBINÉES DE PROFILÉS

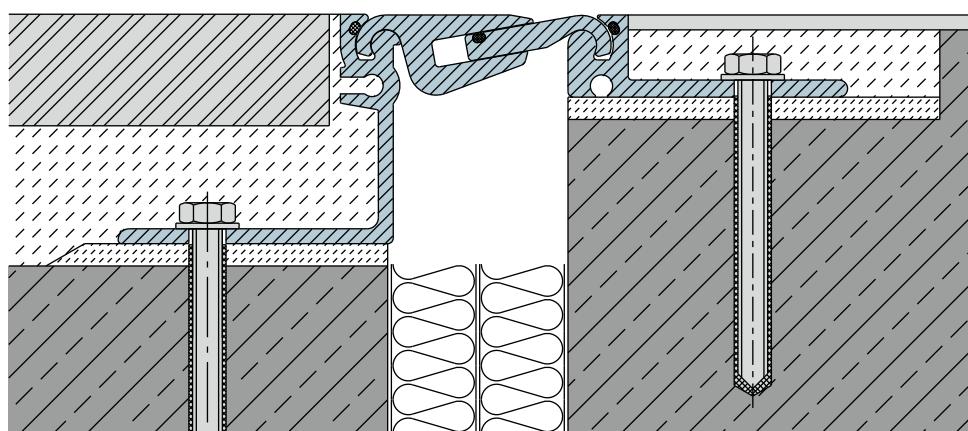

FSX 75/22-60

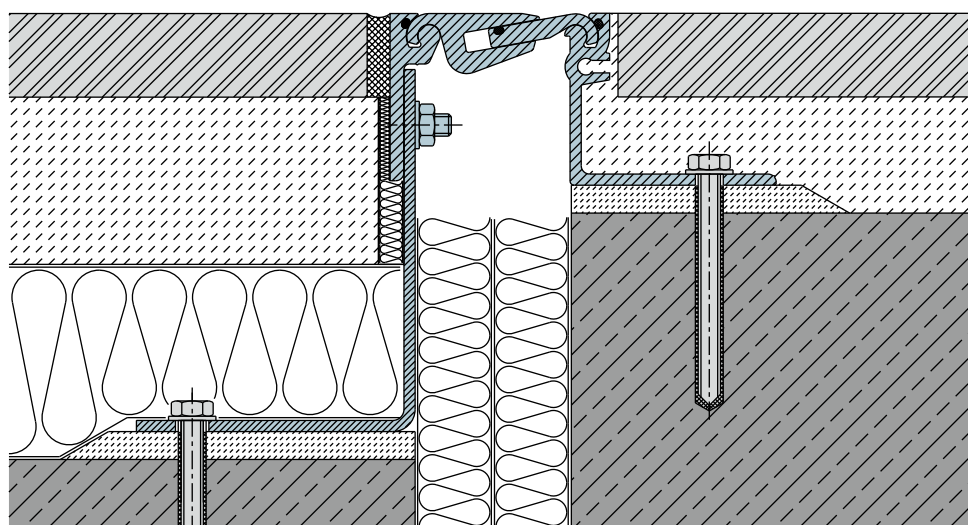

FSX 75/60-150

## EXEMPLES D'APPLICATIONS

### GRANDES HAUTEURS D'INSTALLATION TRÈS GRANDES LARGEURS DE JOINTS

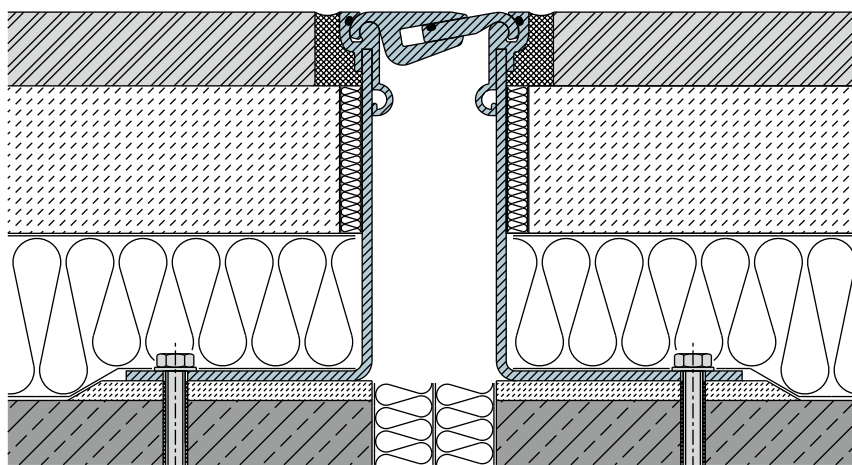

Système de profilé MIGUTRANS avec une grande hauteur d'installation.

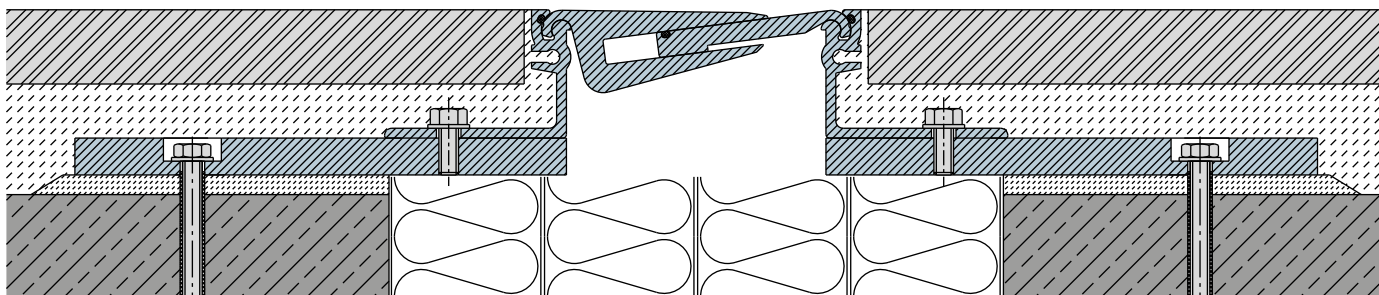

Système de profilé MiGUTRANS avec plaques de support en aluminium pour des joints de très grandes largeur.

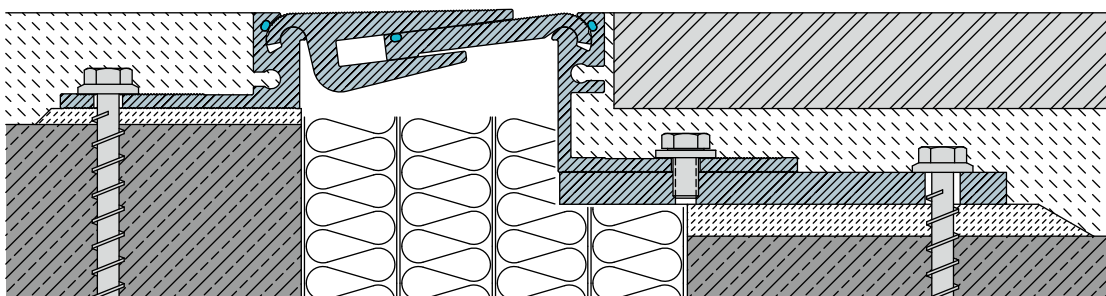

Structure de joint MIGUTRANS avec report unilatéral

## EXEMPLES D'APPLICATIONS

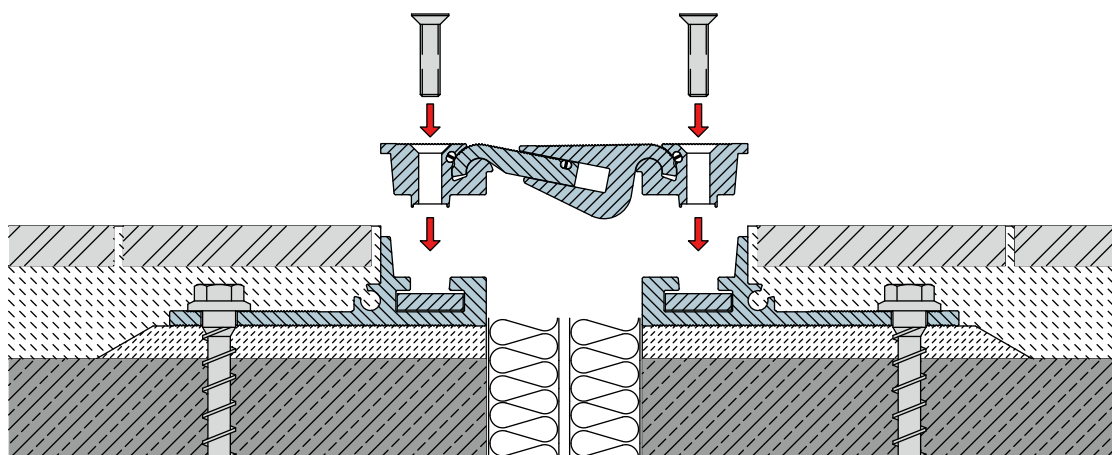

Structure de joint MIGUTRANS FSRX avec partie visible échangeable

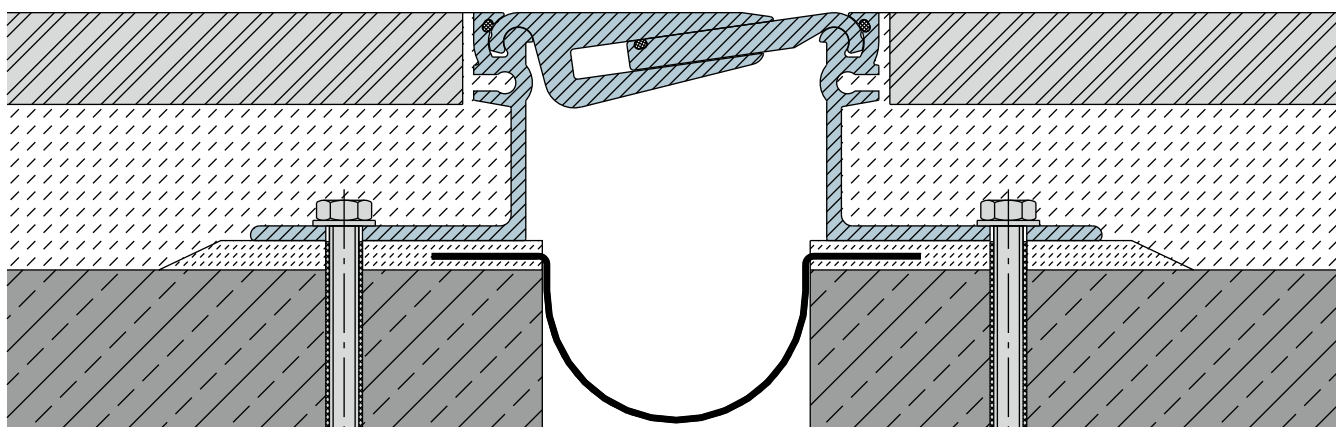

Système de profilé MIGUTRANS avec la bande MIGUFOL

## EXEMPLE DE MONTAGE POUR LES PROFILÉS FSX POUR DU FSX 75

- 1** Nettoyage, application d'une couche de primaire sur le support.

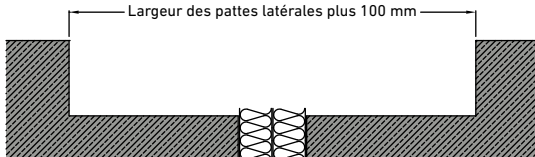

- 3** Nettoyage, dégraissage et, le cas échéant, application d'une couche de primaire sur les ailes de fixation du profilé et nivellement de la hauteur du profilé dans la couche de compensation encore molle. Faites correspondre l'épaisseur au niveau fini et au revêtement du sol si nécessaire.

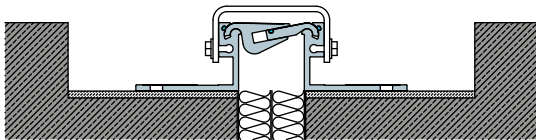

- 5** L'ancrage peut être effectué dans les trous ou les trous oblongs. Choisissez la distance la plus éloignée possible du flanc du joint. Pour les ancrages composites, utilisez le trou extérieur.

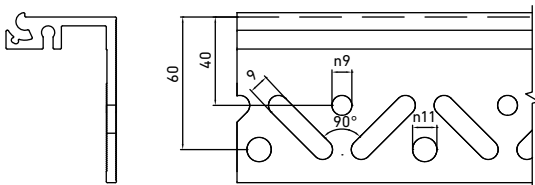

- 7** Retirez les écarteurs immédiatement après avoir chevillé les profilés.

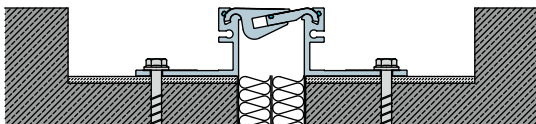

- 2** Application d'une couche de compensation avec un mortier sans-retrait et résistant à la pression (par ex. Mortier MIGUA).

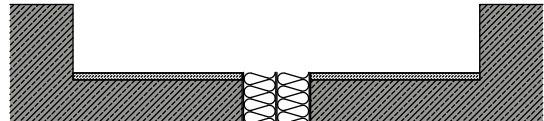

- 4** Les profilés doivent être entièrement revêtus sans cavités. Lorsque vous poussez les profilés, veillez à ce que le mortier ne se brise pas dans le joint. Le cas échéant, laissez dépasser la plaque de remplissage des joints.

Commencer par les pièces moulées. Les pattes latérales ne doivent pas dépasser dans le joint. Combiner plusieurs longueurs de profilés avec des goupilles de raccordement à la même hauteur. S'assurer que l'alignement optique (flèches) est le même pour les profilés asymétriques.

- 6** Ancrage bilatéral directement après que la couche de compensation a durci avec MMS-plus SS 7,5x0 vz ou MMSplus SS 10x70 vz ou égal avec un écart de 300 mm. En cas d'utilisation de vis à tête fraisée, les trous des pattes doivent aussi être fraisés.

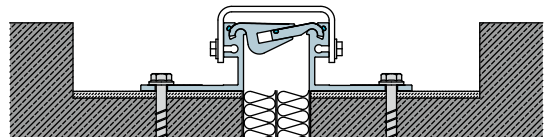

- 8** Ajustement du revêtement de sol latéral des deux côtés sur le profilé. Le cas échéant, remplir la réservation de remplissage jusqu'au niveau fini, déduction faite de l'éventuel revêtement de sol. Tenez compte de l'utilisation ultérieure lorsque vous sélectionnez le matériau de remplissage. Le profilé et la surface adjacente doivent impérativement avoir la même hauteur.

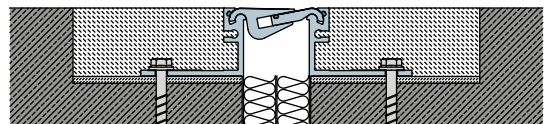

Vous pouvez vous écarter de la méthode décrite si des résultats équivalents sont obtenus par d'autres moyens. Si vous avez des questions, n'hésitez pas à vous adresser à nos conseillers professionnels. Vous trouverez davantage d'informations et de fiches techniques sur le site : [www.migua.com](http://www.migua.com)

## RACCORDEMENTS ENTRE PROFILÉS EXEMPLES FS

La liaison des longueurs de profilé à la même hauteur et du même côté pour les couvre-joints en une partie se fait par des tiges de raccordement à insérer. Pour les constructions de profilés en plusieurs parties, la liaison est effectuée par l'imbrication des ailes de fixation.

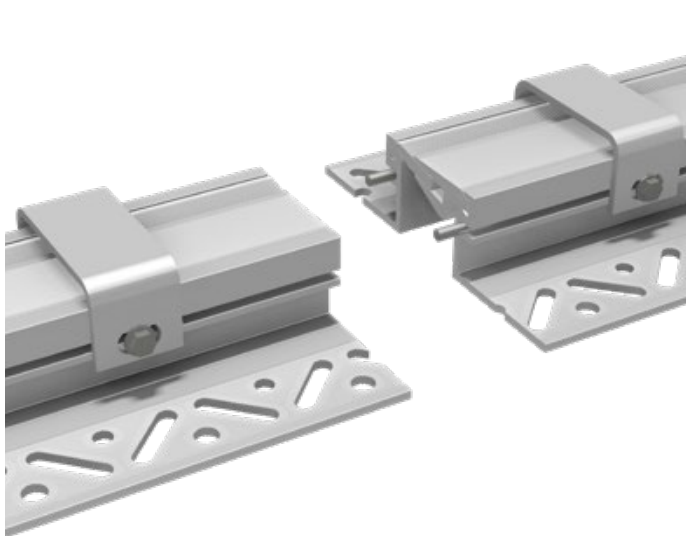

FS 75/42 (profilé support en une seule partie)

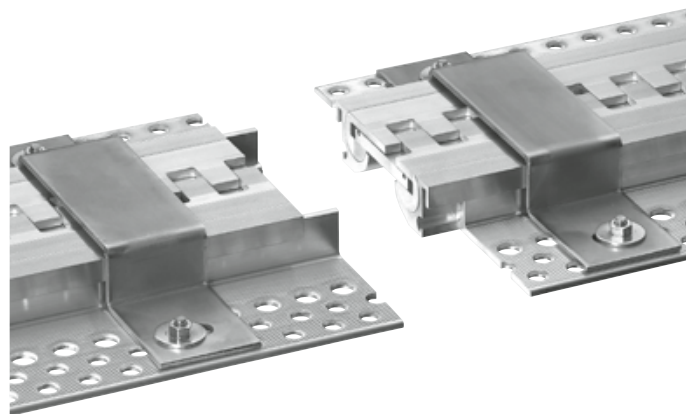

FS 100/30 (profilé support en une seule partie)

## PIÈCES MOULÉES EXEMPLES

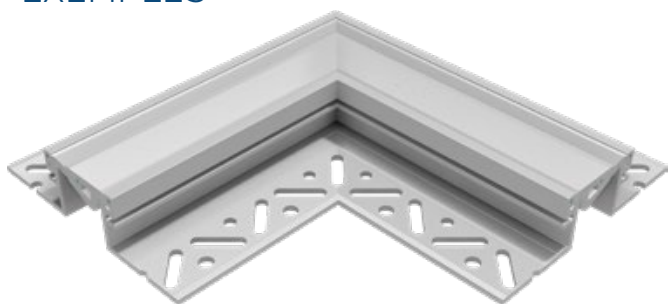

Seuls les profils asymétriques nécessitent une plaque supplémentaire au niveau des croisements ou des pièces en T. Le sens du connecteur à rainure ou à languette peut être choisi librement lors de la production.

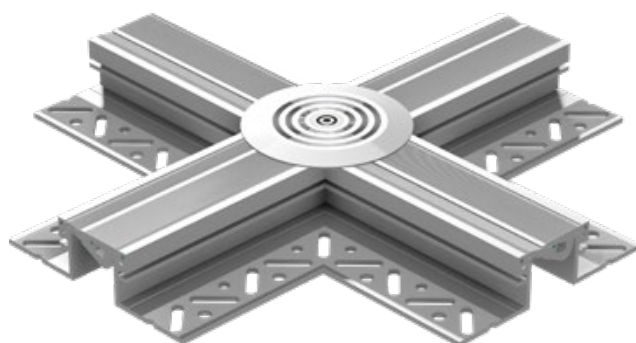

Autres pièces spéciales sur demande

# MIGUTRANS

SYSTÈMES DE JOINTS DE DILATATION EN MÉTAL MASSIF  
POUR CHARGES LOURDES

## PIÈCES MOULÉES EXEMPLES

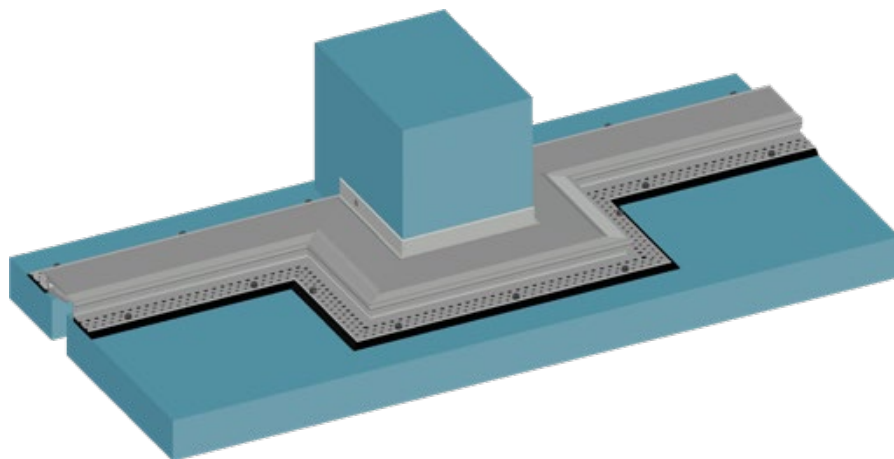
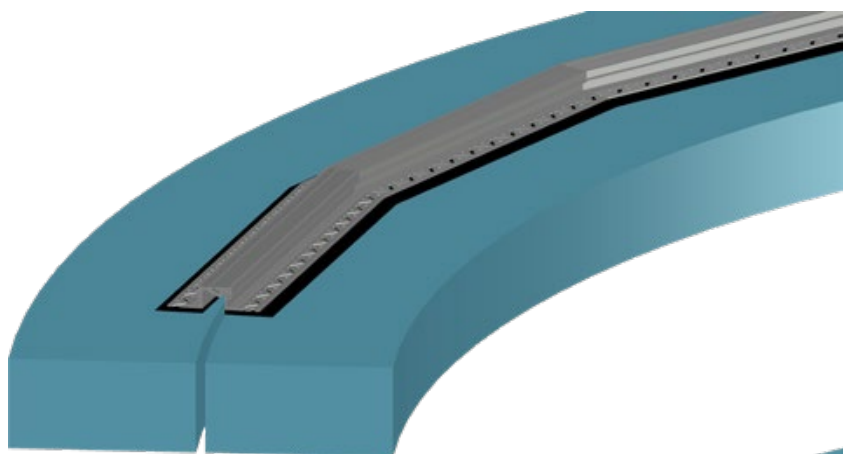
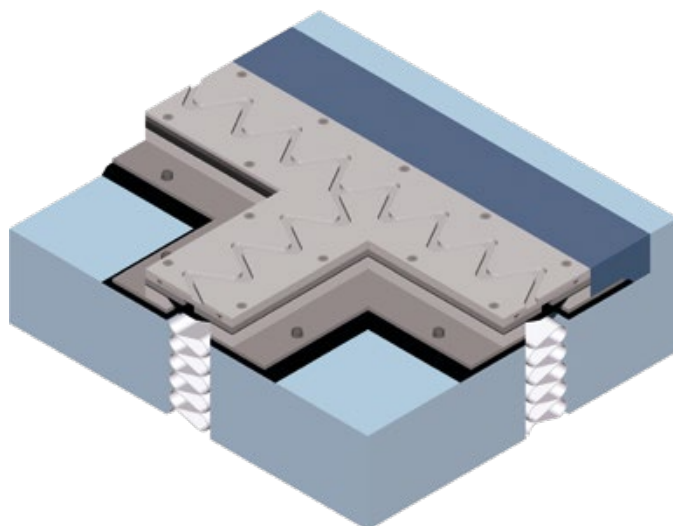
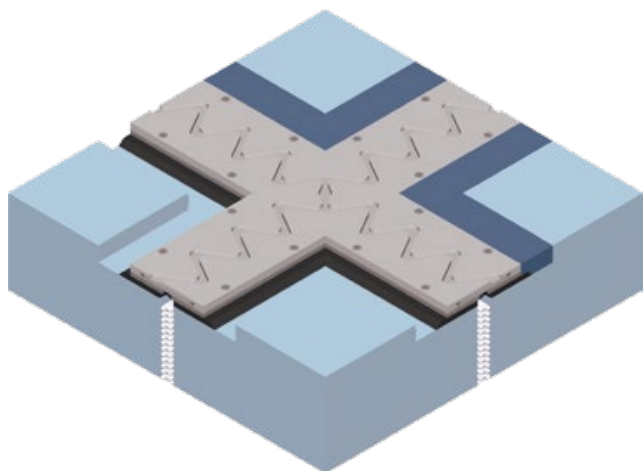

## ABSORPTION DES TASSEMENTS ET DES OSCILLATIONS GRÂCE À UNE CONCEPTION OPTIMISÉE DES JOINTS

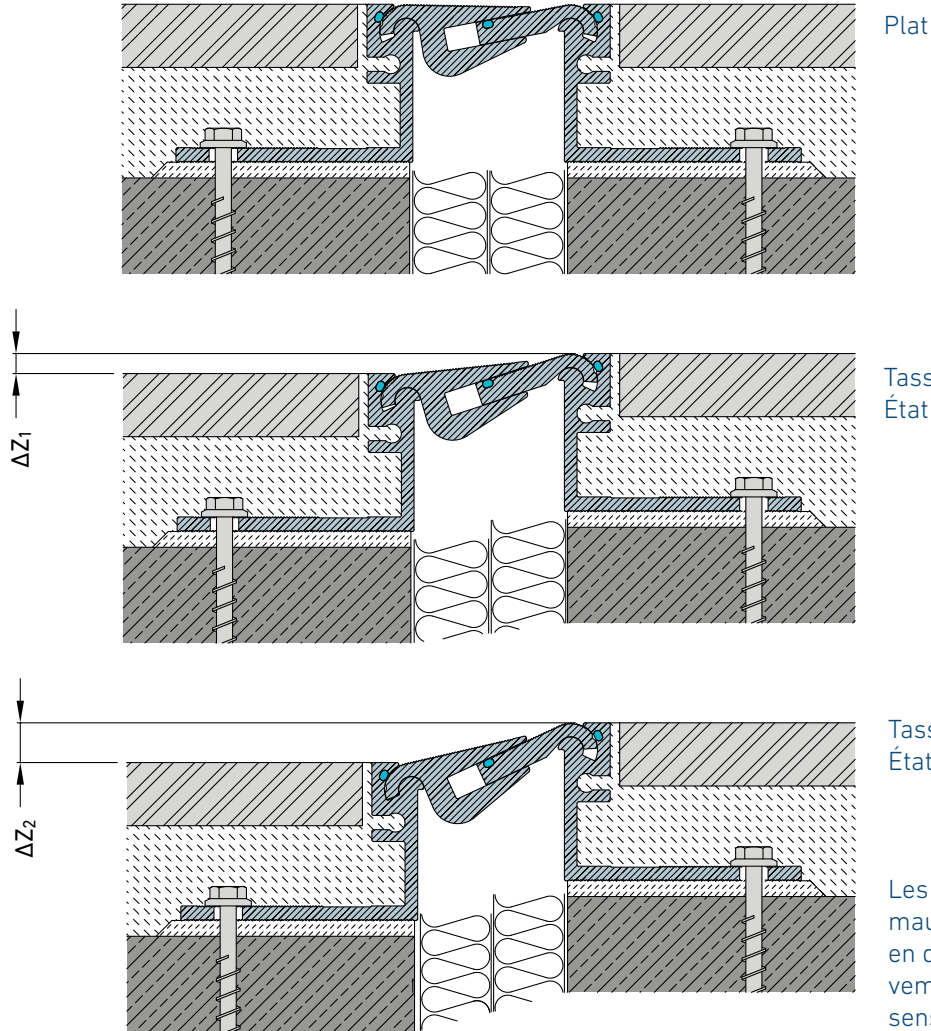

## EXEMPLES D'APPLICATIONS TRAITEMENT DES MURS / POTEAUX

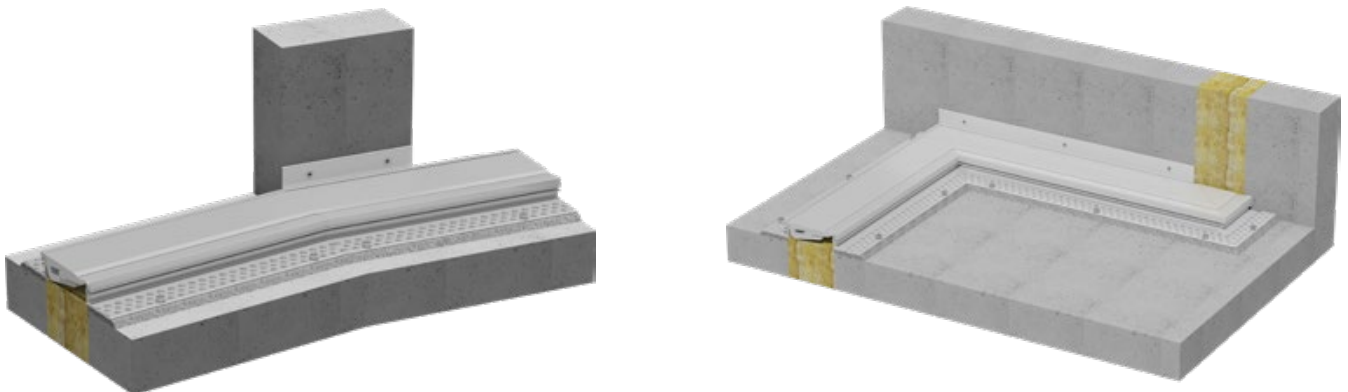



# MIGUTRANS

SYSTÈMES DE JOINTS DE DILATATION EN MÉTAL MASSIF  
POUR CHARGES LOURDES

## PHOTOS DE RÉALISATIONS



Galerie Goethe, Jena, Allemagne

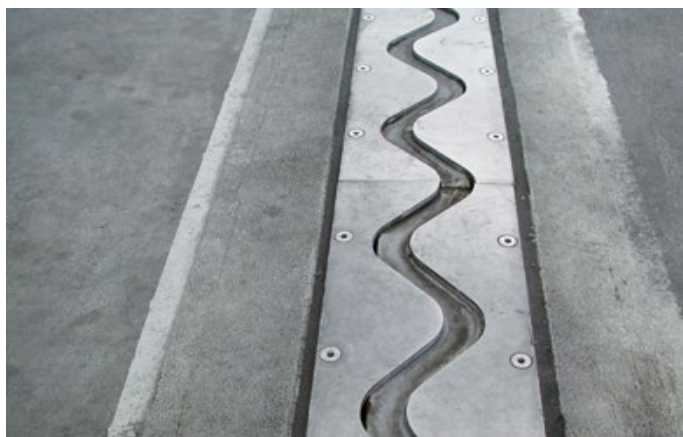

Aéroport de Francfort, Allemagne

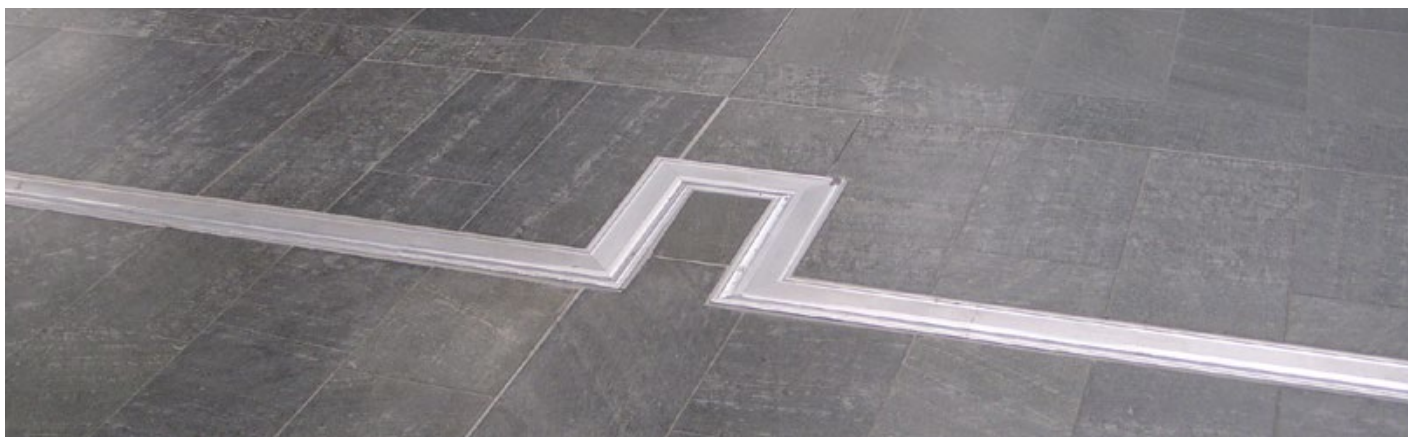

Hôpital universitaire, Jena, Allemagne



Aéroport Hamburg, Allemagne, sous-sol



Hôpital UKB Marzahn, Berlin, Allemagne

# MIGUTRANS

SYSTÈMES DE JOINTS DE DILATATION EN MÉTAL MASSIF  
POUR CHARGES LOURDES



Aéroport de Francfort, Allemagne



Hall d'exposition Leipzig, Allemagne



Millenium Bridge, Londres, UK



Centre commercial Halle Mitte, Halle, Allemagne



Bionorica SE, Neumarkt, Allemagne

## CONSIGNES JURIDIQUES

Toutes les indications du présent catalogue, notamment les propositions pour la transformation et l'utilisation de nos produits, correspondent à l'état de nos connaissances. Malgré le plus grand soin, nous ne pouvons garantir l'absence d'erreurs des informations données à titre indicatif.

En outre, les détails concernant le montage, figurant dans le présent catalogue, correspondent à des dessins de principe et non à des représentations spécifiques à l'objet. Nous nous réservons le droit d'apporter des modifications techniques.

La version actuelle qui peut être demandée ou téléchargée sur le site [www.migua.com](http://www.migua.com) est en vigueur.

Les textes et les images contenues sont soumis au droit d'auteur.

**MIGUA Fugensysteme GmbH**

Dieselstraße 20  
42489 Wülfrath, Allemagne

**Fon** +49 2058 774 0

**Fax** +49 2058 774 48

**Mail** [info@migua.de](mailto:info@migua.de)

**Web** [www.migua.com](http://www.migua.com)